

WAGNER

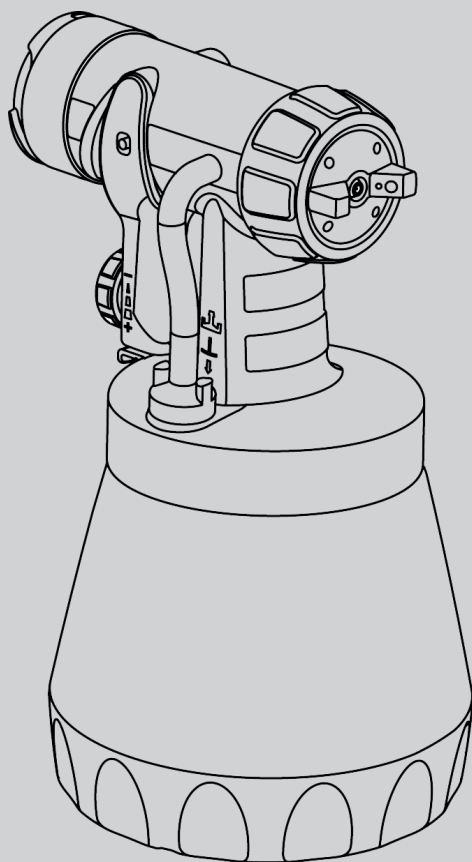

WOOD&METAL EXTRA
СТАНДАРТНАЯ
РАСПЫЛИТЕЛЬНАЯ НАСАДКА

RU

1

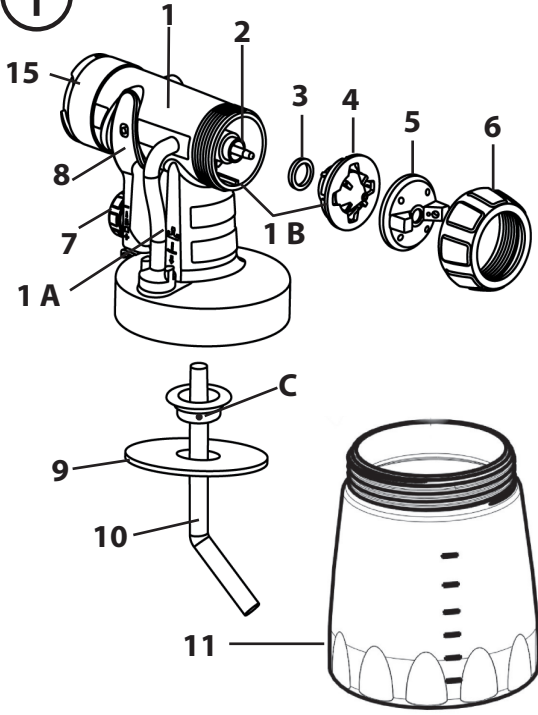

1A

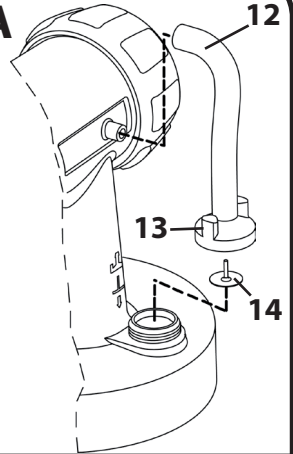

1B

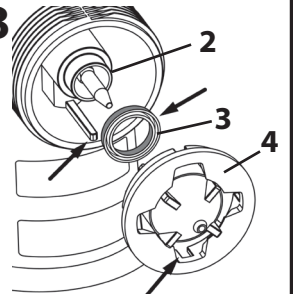

2

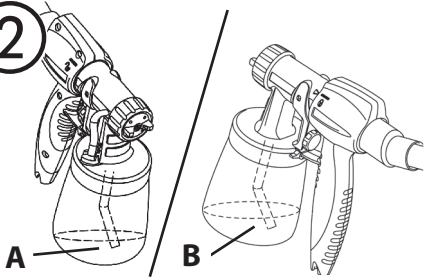

3

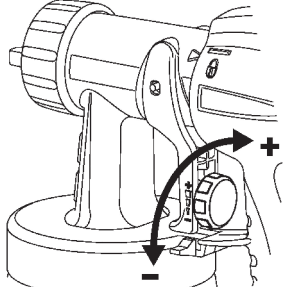

4

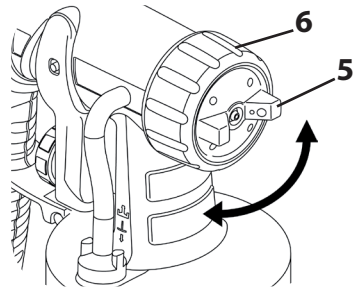

5

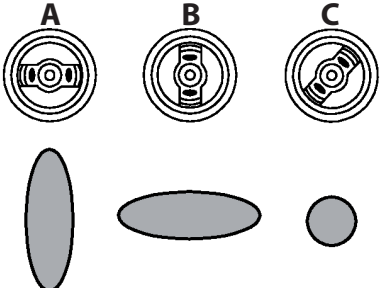

Общие инструкции

Внимательно прочтите инструкции по применению до момента использования насадки и строго соблюдайте требования. Храните инструкции по эксплуатации в безопасном месте.

Распылительная насадка **Стандартная** была разработана для нанесения лаков, эмалей и про-питок, а также красок и лаков, содержащих растворители.

Осторожно! • Данное устройство может быть использовано только с функциональным клапаном. **Если краска поднимается внутри вентиляционного шланга (Рис.1А пункт 12) прекратите использовать устройство!**



Отсоедините и почистите вентиляционный шланг, клапан и мембрану, и замените мембрану, если это необходимо.

• **Не класть пистолет-краскопульт на бок.**

• Не комбинировать детали различных распылительных головок. При этом детали могут быть повреждены.

Описание (Рис. 1)

1) Корпус распылителя	2) Игольчатый клапан
3) Герметизирующая прокладка форсунки	4) Форсунка
5) Воздушный колпачок форсунки	6) Накладная гайка
7) регулятор количества материала	8) Защитное устройство спусковой скобы
9) Прокладка контейнера	10) Трубка подачи материала
11) Контейнер	12) Шланг вентиляции
13) Крышка клапана	14) Мембрана
15) Кольцевая прокладка	

Подготовка материала покрытия

Распылительная насадка Стандартная используется для нанесения красок, лаков, лазурей и пропиток, нерастворенных совсем или слегка растворенных. Вы можете найти информацию в соответствующем информационном листке производителя (выложенном на сайте в Интернете).

1. Размешайте материал и налейте необходимое количество краски в контейнер.

Рекомендации по уровню разбавления

Распыляемый материал	
Лазурь	Неразбавленные
Вещества сохранения дерева, протравки, масла, дезинфицирующие вещества, вещества защиты растений	Неразбавленные
Краски, содержащие растворители и водно-растворимые краски, краски автомобильные, лазури с толстой пленкой	Растворить в пропорции 0-10% (для Flexio без разбавления)

2. Если мощность распыления слишком низкая, добавьте 5-10% растворения в пошаговом режиме, пока мощность распыления не достигнет необходимого Вам уровня.

Выравнивание всасывающей трубки

Если всасывающая трубка установлена правильно, содержимое контейнера можно распылить почти без остатка.

При покраске горизонтальных поверхностей, поверните трубку всасывания вперед. (Рис. 2, А)

При покраске объектов, находящихся сверху, поверните всасывающую трубку назад. (Рис. 2, В)

Настройка количества материала (рис. 3)

Количество материала установить вращением регулятора на спусковой скобе пистолета.

Меньшее количество материала → вращать против часовой стрелки (-)

Большее количество материала → вращать по часовой стрелке (+)

Настройка желаемого характера распыления



ПРЕДУПРЕЖДЕНИЕ! Опасность повреждения! Никогда во время регулировки воздушного колпачка не тяните спусковую скобу.

При слегка ослабленной накидной гайке (рис. 6, 1) воздушный колпачок (2) повернуть в желаемую позицию для распыления (стрелка). После этого накидную гайку снова затянуть.

Рис. 5 А = вертикальная плоская струя → для горизонтального нанесения краски

Рис. 5 В = горизонтальная плоская струя → для вертикального нанесения краски

Рис. 5 С = круглая струя → для углов и краев, а также для труднодоступных поверхностей

Перерыв в работе



Когда наносите 2-х компонентные лаки, немедленно почистите устройство.

Отключение и очистка устройства

- 1) Отключите устройство от сети. Провентилируйте контейнер в случае длительных перерывов и. по окончании работы. Это можно сделать, открыв и закрыв контейнер или нажав на защитное устройство спусковой скобы и выпустив краску в исходный контейнер для краски.
- 2) Откройте контейнер и опорожните его. Вытащите трубку всасывания с прокладкой контейнера.

- 3) Выполните предварительную очистку контейнера и трубки подачи материала щеткой. Почистите вентиляционное отверстие (Рис.1 С).
- 4) В контейнер залить воду или растворитель. Контейнер привинтить.
Для чистки не пользуйтесь горючими материалами.
- 5) Контейнер плотно привернуть к пистолету-распылителю.
- 6) Воду или растворитель выпустить в резервуар или на тряпку.
- 7) Вышеописанный процесс повторять, пока из сопла не будет выходить прозрачная вода или растворитель.
- 8) Аппарат выключить и вытащить сетевую вилку.

ВНИМАНИЕ! Запрещено чистить прокладки, мембраны и форсунки или воздушные отверстия распылителя металлическими предметами. Вентиляционный шланг и мембрана обладают сопротивлением к растворителям до определенного предела. Запрещено погружать их в растворители, необходимо только вытирать.

- 9) Отсоедините вентиляционный шланг (Рис.1А, 12) за верхнюю часть от корпуса распылителя. Открутите крышку клапана (13). Снимите мембрану (14). Тщательно почистите все детали.
- 10) Открутите накидную гайку и снимите воздушный колпачок форсунки и форсунку. Почистите воздушный колпачок форсунки, прокладку форсунки и саму форсунку щеткой и растворителем или водой.

Сборка

Устройство может быть использовано с целой мембраной (Рис.1 А, пункт 14).

- 1) Установите мембрану (Рис.1 А, пункт 14) так, чтобы штифт смотрел вверх на нижнюю секцию клапана. Руководствуйтесь также отметками на корпусе распылителя.
- 2) Установите крышку клапана (Рис.1 А, пункт 13) и плотно закрутите ее.
- 3) Установите вентиляционный шланг (Рис.1 А, пункт 12) на крышку клапана и на ниппель на корпусе распылителя.
- 4) Установить уплотнение форсунки (рис. 1В, пункт 3) поверх иглы (2), при этом канавка (шлиц) должна быть обращена наружу.
- 5) Установите форсунку (рис. 1В, пункт 4) на корпус распылителя и поворачивая ее, найдите правильное положение форсунки.
- 6) Установите воздушный колпачок (рис. 1, пункт 5) форсунки на форсунку (4) и затяните его, используя накидную гайку (6).
- 7) Установите прокладку для контейнера снизу всасывающей трубки и накатите ее поверх втулки, слегка поворачивая в это же время прокладку контейнера.
- 8) Вставьте всасывающую трубку в прокладку контейнера на корпусе распылителя.

Список запасных частей (Рис. 1)

Номер позиции	Назначение	Номер заказа
3	Прокладка форсунки	0417 706
4	Форсунка	2362 878
5	Воздушный колпачок форсунки	2362 877
6	Накидная гайка	2362 873
9	Подающая труба (Нет маркировки или R)* Подающая труба (Маркировка AR)*	2323 039 2370 527
10	Прокладка контейнера (Нет маркировки или R)* Прокладка контейнера (Маркировка AR)*	2362 876 2367 410
11	Контейнер емкостью 800 мл с крышкой Контейнер емкостью (алюминий) 800 мл с крышкой	0413 909 0420 708
12,13,14	Вентиляционный шланг, Крышка клапана, Мембрана	2304 027
15	Кольцевая прокладка	2362 875

* Проверьте перед заказом, имеется ли внизу на внутренней стороне Вашей распылительной насадки маркировка. Для этого отверните резервуар и снимите уплотнение резервуара.

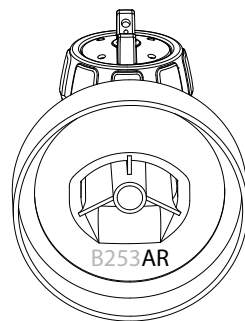

Система «Click and Paint» с дополнительными распылительными насадками и аксес-суарами предлагает нужный инструмент для каждого вида работ.

Более подробная информация по спектру продукции ВАГНЕР для ремонта на сайте www.m-p-l.ru

Защита окружающей среды



Устройство и его аксессуары необходимо использовать вторично способом, не наносящим ущерба окружающей среде. Запрещено утилизировать устройство вместе с бытовым мусором. Поддержите действия по защите окружающей среды и отвезите устройство в местный пункт сбора отходов или получите информацию об этом у специалиста – розничного торговца.

Важные примечания касательно ответственности за неправильную эксплуатацию продукта!

Использование других аксессуаров и запасных частей может стать причиной частичного или полного аннулирования материальной ответственности или прав на требование гарантийного возмещения. Используя подлинные аксессуары и запасные части, Вы можете быть уверены, что все требования к безопасности выполнены.

Гарантия 1 год

Гарантия составляет 1 год, считая со дня продажи (кассовый чек). Она включает в себя и ограничивается бесплатным устранением недостатков или бесплатной заменой дефектных деталей, причины чего доказываются использованием некачественного материала при изготовлении или ошибками при монтаже. Использование или ввод в эксплуатацию, а также самостоятельно произведенный монтаж или ремонт, которые не указаны в нашей инструкции по использованию, исключают гарантийные обязательства. Подверженные износу детали также не входят в гарантию. Гарантийные обязательства исключают коммерческое использование. Мы однозначно исключаем наши гарантийные обязательства. Гарантия исключается, если аппарат вскрывался не сервисным персоналом фирмы ВАГНЕР. Транспортные повреждения, работы по техническому обслуживанию, а также повреждения и неисправности вследствие неправильных технических работ не входят в гарантийные обязательства. Подтверждение о приобретении аппарата при предъявлении претензий на гарантийные обязательства производится предъявлением оригинального счета. Насколько это возможно по закону, мы исключаем любую ответственность за повреждения лиц, имущества или последующий ущерб, в частности, если аппарат применялся в иных, чем указано в инструкции по использованию целях, или если ремонт производился самостоятельно не специалистом. Право на ремонт или восстановительные работы, которые выходят за рамки данной инструкции по использованию, мы оставляем за нашим заводом. В случае гарантии или ремонта, пожалуйста, обращайтесь в Ваш пункт продаж.

На гарантийный ремонт фирменных устройств WAGNER

Изделие	
Модель	
Серийный номер	
Дата продажи	
ГАРАНТИЙНЫЙ СРОК – 12 МЕСЯЦЕВ	
Фирма-продавец	
Адрес фирмы-продавца	
Телефон фирмы-продавца	
Исправное изделие в полном комплекте, с инструкцией по эксплуатации получил; с условиями гарантии и сервисного обслуживания ознакомлен и согласен.	
Подпись покупателя	

Благодарим Вас за то, что Вы приобрели фирменное устройство WAGNER, изготовленное и испытанное в соответствии с высочайшими стандартами качества.

Перед использованием данного изделия мы настоятельно рекомендуем Вам внимательно ознакомиться с правилами, изложенными в руководстве по эксплуатации.

Фирма-изготовитель предоставляет на приобретенное Вами устройство гарантию сроком на 1 год со дня его продажи.

Предоставленная гарантия действительна на территории стран СНГ на следующих условиях:

1. Изделие должно быть приобретено на территории стран СНГ и использовано в соответствии с правилами изложенными в руководстве по эксплуатации.
2. Гарантийное обслуживание производится уполномоченной сервисной организацией ОАО "Абразивхимсбыт" (г.Минск, ул. Богдановича, д.122, офис 101).
3. Гарантийный период на основное изделие, а также на комплектующие с ограниченным сроком гарантии продлевается на время нахождения изделия в гарантийном ремонте. Соответствующая информация о произведенном гарантийном обслуживании должна вписываться в данный гарантийный талон представителями уполномоченной сервисной организации, выполнившей ремонт, сразу же после его завершения.
4. В случае, если гарантийный ремонт устройства выполнялся посредством замены составной его части, на них предоставляется гарантия сроком на один месяц, исчисляемая со дня выдачи устройства покупателю.
5. Изготовитель может быть освобожден от ответственности за недостатки товара, возникшие после передачи товара покупателю вследствие нарушения им правил пользования, транспортировки, хранения изделия, действий третьих лиц или непреодолимой силы, и, в частности, за недостатки, возникшие вследствие нарушения следующих правил пользования: (1) внесение в конструкцию изделия любых изменений, которые не были официально одобрены фирмой WAGNER, (2) подключение каких-либо устройств, применение совместно с изделием дополнительных аксессуаров и расходных материалов иных, чем те, которые рекомендованы к применению фирмой WAGNER.

6. Настоящая гарантия является дополнением к конституционным и иным правам покупателей и ни в коей мере не ограничивает их.

Для удобства сервисного обслуживания и удовлетворения иных предусмотренных законодательством Ваших требований настоятельно рекомендуем Вам в течение всего срока эксплуатации устройства сохранять поставляемую вместе с изделием сопроводительную документацию (данный гарантийный талон, инструкцию по эксплуатации и т.д.), а также документы. Подтверждающие факт заключения договора купли-продажи (кассовый чек, товарная накладная и т.д.)



ОТРЫВНОЙ ТАЛОН № _____

Изделие		Печать фирмы-продавца
Модель		
Серийный номер		
Дата продажи		
Фирма-продавец		
ГАРАНТИЙНЫЙ СРОК – 12 МЕСЯЦЕВ		

Заполняется фирмой-продавцом

----- линия отреза -----



ОТРЫВНОЙ ТАЛОН № _____

Изделие		Печать фирмы-продавца
Модель		
Серийный номер		
Дата продажи		
Фирма-продавец		
ГАРАНТИЙНЫЙ СРОК – 12 МЕСЯЦЕВ		

Заполняется фирмой-продавцом

----- линия отреза -----



ОТРЫВНОЙ ТАЛОН № _____

Изделие		Печать фирмы-продавца
Модель		
Серийный номер		
Дата продажи		
Фирма-продавец		
ГАРАНТИЙНЫЙ СРОК – 12 МЕСЯЦЕВ		

Заполняется фирмой-продавцом

----- линия отреза -----



Эксклюзивный поставщик
на территории Республики Беларусь

Гарантийное и сервисное обслуживание
оборудования WAGNER

ОАО Абразивхимсбыт
www.abraziv.by

юридический адрес:
Республика Беларусь,
г.Минск, ул. Богдановича, 122-101

адрес сервисного центра:
г.Минск, ул.Новаторская, 55
+375 17 272 66 66

- D** **J. WAGNER GMBH**
Otto-Lilienthal-Str. 18
88677 Markdorf
T +49 0180 - 55 92 46 37
F +49 075 44 -5 05 11 69
- SK** **E-CORECO SK S.R.O.**
Kráľovská ulica 8/7133
927 01 Šala
T +42 1948882850
F +42 1313700077
- CZ** **E-CORECO S.R.O.**
Na Roudné 102
301 00 Plzeň
T +42 734 792 823
F +42 227 077 364
- F** **WAGNER FRANCE S.A.R.L.**
12 Avenue des Tropiques
Z.A. de Courtaboeuf
91978 Les Ulis Cedex
T +33 0825 011 111
F +33 (0)1 69 81 72 57
- GB** **WAGNER SPRAYTECH (UK) LTD**
Opus Park
Moorfield Road
Guildford Surrey GU1 15Z
T +44 (0) 1483 - 454666
F + 44 (0) 1483 - 454548
- H** **HONDIMPEX KFT.**
Kossuth L. u. 48-50
8060 Mór
T +36 (-22) - 407 321
F +36 (-22) - 407 852
- DK** **ORKLA HOUSE CARE DANMARK A/S**
Stationsvej 13
3550 Slangerup
Danmark
T +45 47 33 74 00
F +45 47 33 74 01
- NOR** **ORKLA HOUSE CARE NORGE AS**
Nedre Skøyen vei 26,
PO Box 423, Skøyen
0213 Oslo
T +47 22 54 40 19
- PL** **PUT WAGNER SERVICE**
ul. E. Imieli 27
41-605 Swietochlowice
T +48/32/346 37 00
F +48/32/346 37 13
- S** **ORKLA HOUSE CARE AB**
Box 133
564 23 Bankeryd
Sweden
T +46(0)36 37 63 00
- ROM** **ROMIB S.R.L.**
str. Poligonului nr. 5 - 7
100070 Ploiesti ,judet Prahova
T +40-344801240
F +40-344801239
- CH** **J. WAGNER AG**
Industriestraße 22
9450 Altstätten
T +41 71 -7 57 22 11
F +41 71 -7 57 23 23
- E** **MAKIMPORT**
HERRAMIENTAS, S.L.
C/ Méjico nº 6
Pol. El Descubrimiento
28806 Alcalá de Henares (Madrid)
T 902 199 021 / 91 879 72 00
F 91 883 19 59
- AUS** **WAGNER SPRAYTECH AUSTRALIA PTY. LTD.,**
14-16 Kevlar Close
Braeside, VIC 3195
T +61 3 95 87 - 20 00
F +61 3 95 80 - 91 20
- BY** **ОАО АБРАЗИВХИМСБЫТ**
220040, Республика Беларусь,
г.Минск, ул.Богдановича,
дом 122, офис 101
T +375 17 112 20 13
T +375 29 636 23 36
www.abraziv.by