

Компания Wagner представляет

Contractor 2021

НАВИГАЦИЯ ПО КАТАЛОГУ ПРОДУКЦИИ











BE UNSTOPPABLE!

WAGNER



1. МАТЕРИАЛЫ

При отображении соответствующих материалов мы сокращаем пояснения, для лучшего усвоения используя цветовые коды.

 Лаки на водной основе и на основе растворителей, лакокрасочные материалы, масла, разделители	 Глазури из синтетических смол, лаки из ПВХ, лаки 2К	 Грунтовки, наполнители
 Огнезащитные краски, защита от коррозии	 Эмульсионные и латексные краски, клеи, герметики	 Краски для наружных работ, покрытия для крыш, покрытия для пола, текстурированная краска
 Структурная гидроизоляция, битумные покрытия	 Наполнители	 Штукатурка

























































2. РЕКОМЕНДУЕМАЯ НАГРУЗКА

Мы рекомендуем выбрать устройство, наилучшим образом отвечающее вашим задачам и объему применения.

 Частное домостроение	 Крупное жилое строительство	 Коммерческое домостроение
---	---	---

3. ТЕХНОЛОГИИ

<p>Покрывание напылением</p> <ul style="list-style-type: none">  XVLP/HVLP  FineSpray  AirCoat  Airless  Напыление штукатурки 	<p>Технологии</p> <ul style="list-style-type: none">  Поршневой насос  Мембранный насос  Двойной мембранный насос  Турбина  Шнековые насосы 	<p>Привод</p> <ul style="list-style-type: none">  Электричество  Пневматика  Бензин 	<p>Другое</p> <ul style="list-style-type: none">  Взрывозащитность  Нагревательная система TempSpray
--	---	---	--

									
Finish Control 3500									
Finish Control 5000									
FineCoat 9900 Plus									
SuperFinish 23 Pro HEA									
SuperFinish 23 Plus HEA/Airless Enamel / TempSpray / Aircoat Enamel									
SuperFinish 23 CR									
SuperFinish 33 Pro									
SuperFinish 33 Plus									
PowerPainter 90 Extra									
ProSpray 3.20 HEA									
ProSpray 20 HEA									
ProSpray 3.21 HEA									
ProSpray 3.25									
ProSpray 3.31									
ProSpray 3.34									
ProSpray 3.39 Emulsion									
ProSpray 3.39 Filler									
HeavyCoat 750 E/G & E SSP									
HeavyCoat 950 E/G & E SSP									
HeavyCoat 970 E/G & E SSP									
PlastCoat HP 30									
PlastCoat 1030 E									
PlastMax									



НОВЫЙ УЧЕБНЫЙ ЦЕНТР В МАРКДОРФЕ, У БОДЕНСКОГО ОЗЕРА

- Три зала для семинаров с ультрасовременным оборудованием для презентаций и конференций.
- Сектор практического обучения с различными мобильными демонстрационными зонами
- Технический центр по вопросам обслуживания
- Покрасочная камера с вытяжной системой
- Зона отдыха с кафетерием - наши тренеры будут рады пригласить вас на чашечку кофе!

Коллектив АКАДЕМИИ WAGNER будет рад видеть вас и ваших коллег!

МЫ ИДЕМ К ВАМ!

Все учебные курсы также могут быть проведены в вашем офисе в удобное для вас время.

Пожалуйста, свяжитесь с нами по почте Academy.DF@wagner-group.com

или по телефону +49 (0) 7544 505 1602

ПРОФПОДГОТОВКА ДЛЯ ПРОМЫШЛЕННОГО СЕКТОРА И ПОДРЯДНЫХ РАБОТ

Компании, которые хотят и далее добиваться успеха на своих рынках, должны постоянно расширять знания и способности своих сотрудников. Технологичность оборудования представляют собой будущее профессиональной малярно-отделочных работ в контексте нормальной, эффективной и высококачественной работы на строительной площадке. Вот почему для нас особенно важно не только предоставить вам технологию, но и передать соответствующее ноу-хау. В конце концов, с помощью даже самых лучших продуктов Компании можно создать отличные поверхности только в условиях их использования в сочетании со специальными профессиональными знаниями.

Совершенно новая программа семинара АКАДЕМИИ WAGNER в настоящее время разделена на четыре области применения - Краска, Внутренняя краска / клеи, Внешняя / защита зданий и Наполнители / штукатурка. Есть три уровня: базовый, продвинутый и уровень эксперта.

Будь то пользователь, менеджер завода, производитель материалов или торговый партнер - новая АКАДЕМИЯ WAGNER предлагает каждой целевой группе высококачественные учебные модули для профессионального и личного дальнейшего образования. Мы советуем проверить календарь семинара на странице 29 напрямую и забронировать вашу личную дату для курса обучения.

Более подробно о датах обучения смотрите по адресу go.wagner-group.com/academy-handwerk

Регистрацию и дополнительную информацию также можно найти на нашем веб-сайте.

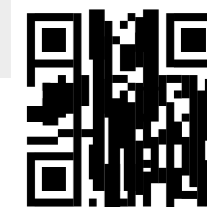
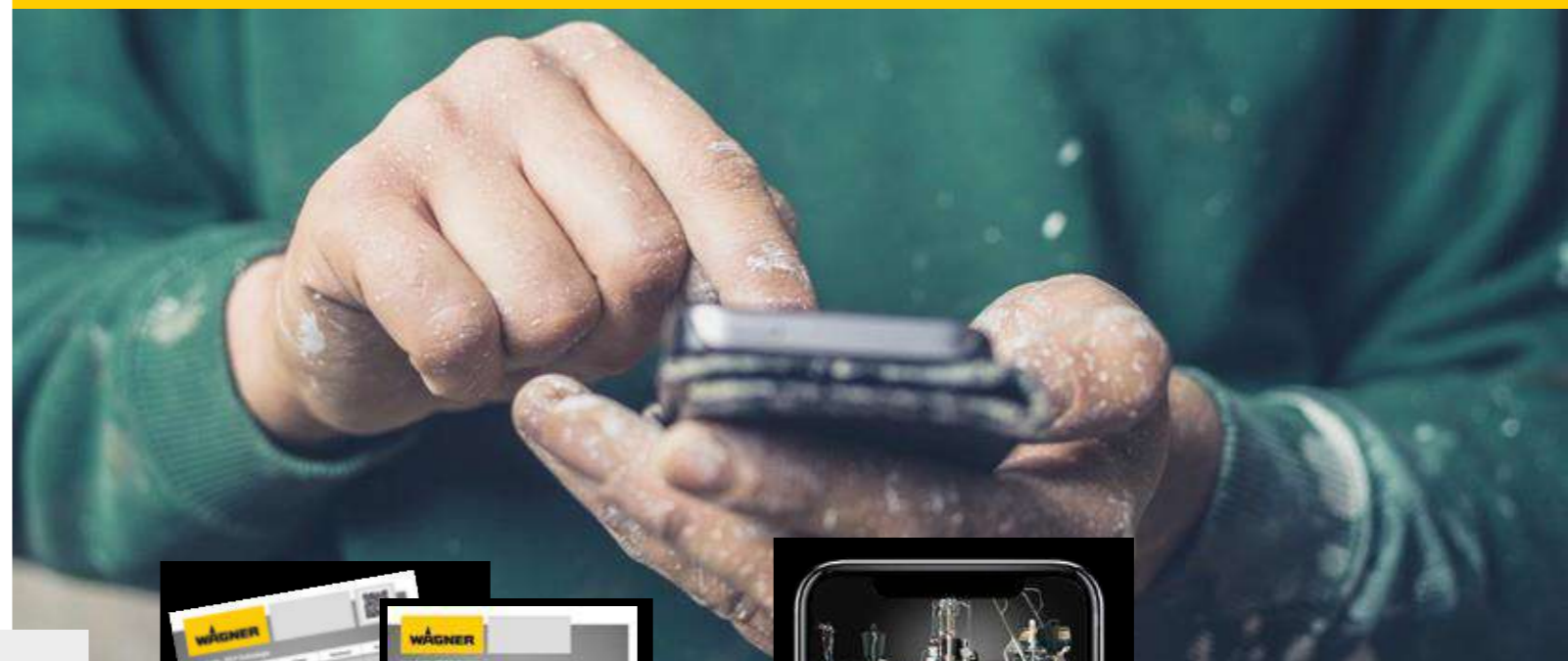

More SprayGuides:
sprayguide.wagner-group.com

ИДЕАЛЬНОЕ СОЧЕТАНИЕ МАШИН И МАТЕРИАЛОВ

Обширное руководство WAGNER SprayGuide предлагает вам тестовые отчеты от известных производителей материалов для использования с машинами для распыления компании WAGNER.

Посетите сайт sprayguide.wagner-group.com, чтобы узнать, как настроить машину в соответствии с используемым материалом и какие краски и лаки можно распылять наиболее эффективно с помощью технологии WAGNER.

- Поиск по типу материала
- Поиск по производителю материала
- Поиск по типу машин и систем WAGNER

ИННОВАЦИИ С 1947 ГОДА

Идеальные поверхности и результативность - составляющие нашей ответственности и энтузиазма. Наша миссия - придать поверхностям правильный цвет, защищенность и функциональность. Все наши технические знания мы отдаем вашим объектам и продуктам, предоставляя индивидуальное обслуживание. Используя инновационные технологии и высокоэффективные, надежные и удобные для пользователя решения, мы постоянно устанавливаем новые стандарты в технологии обработки поверхностей.



Любой, кто покупает краскораспылительную установку WAGNER, автоматически получает трехлетнюю гарантию от производителя. Но мы готовы и на большее: если вы зарегистрируетесь онлайн, вы можете бесплатно продлить эту гарантию еще на два года!

HVLP/XVLP

Низкое давление при большом объеме воздуха



Вы все еще в поисках универсального распылительного устройства с широким спектром применения для ремонтно-реставрационных работ на малых и средних строительных площадках? Тогда модульные распылительные системы низкого давления с технологией XVLP (Xtra Volume Low Pressure) от WAGNER идеально подойдут вам – особенно с точки зрения качества, функциональности и соотношения цены и качества. Распыление под низким давлением предполагает работу с большим объемом воздуха и низким давлением воздуха (до 0,7 бар), что приводит к высокой рабочей скорости и минимальному перерасходу.



Чрезвычайная мощность и гибкость:

При распылении под низким давлением распыляющий воздух, образующийся в турбине, поступает через воздушный шланг в контейнер с краской на распылителе, где он затем накапливается. Это позволяет доставлять материал покрытия через шланг для материала к соплу и распылять его с помощью оставшегося воздуха. Распылительные устройства серии WAGNER XVLP обеспечивают гораздо лучшую производительность распыления по сравнению с другими устройствами низкого давления (HVLP), благодаря большому на 60 % объему воздуха и на 30 % большей поверхности покрытия.

1. МЕНЬШЕ ИЗБЫТОЧНОЕ РАСПЫЛЕНИЕ:

Распылительные устройства HVLP - и XVLP сочетают в себе положительные свойства низкого давления и высокого давления, а именно: меньшее избыточное распыление и тонкое распыление приводят к оптимизированному расходу материала.

2. ОПТИМАЛЬНЫЕ ВАРИАНТЫ РЕГУЛИРОВКИ:

Объем воздуха и материала может быть идеально отрегулирован непосредственно на пистолете, а значит, быстро адаптирован к различным объектам с помощью поворотного регулятора.

Хорошая оснащенность для ежедневного использования на строительных площадках:

Модульная система, состоящая из турбины и различных распылительных насадок, позволяет наносить морилки, глазури и лаки, вплоть до эмульсий, с профессиональным качеством. Благодаря удобной функции Click & Paint (Нажми и Крась), насадки можно менять простым движением. Устройства XVLP от WAGNER идеально подходят для новичков-пользователей распылительного оборудования или для добавления в ассортимент устройств, уже имеющихся на объекте.

3. ИННОВАЦИОННЫЕ ТЕХНОЛОГИИ СОПЛА:

Распылительные устройства XVLP сочетают в себе свойства низкого давления и свойства высокого давления. Сочетание большого объема воздуха и инновационной технологии щелевых сопел Visco обеспечивает высокую рабочую скорость при отличном качестве поверхности даже с высоковязкой краской.

4. РАЗНООБРАЗИЕ ВОЗМОЖНЫХ ПРИМЕНЕНИЙ:

Данные устройства особенно универсальны благодаря трем распылительным насадкам - Standard-Spray, FineSpray и WallSpray, которые идеально подходят для обработки различных материалов. Благодаря практичной функции "Нажмите и Крась", распылительные насадки можно менять простым движением руки.

ОБЛАСТЬ ПРИМЕНЕНИЯ С ТЕХНОЛОГИЕЙ HVLP и XVLP

Лаки	Эмали		Эмульсии
	Стандартные	высоковязкие	

HVLP

XVLP

ПРЕИМУЩЕСТВА

- Простота в использовании
- Инновационная технология сопел
- Рисунок распыления регулируется в зависимости от объекта
- Прямое управление распылением: настройки непосредственно на устройстве
- Распыление неразведенных материалов
- Быстрая смена материала с помощью системы Click & Paint (XVLP)

КРАСКОПУЛЬТ FINISHCONTROL 3500 / 5000



Не требующее квалификации универсальное устройство для небольших проектов для профессионального нанесения покрытий с использованием технологии распыления

- **Универсальность:** для использования с глазурью, лаками и эмульсионными красками, благодаря модульной системе распыления с простой заменой материала
- **Полный контроль:** непосредственно на пистолете
- **Чрезвычайная компактность и практичность**



- **Гибкость:** Идеально подходит для реконструкции и ремонта
- **Выпускается в двух вариантах:** компактный, ручной блок с практичным корпусом удобным для переноски или мощное устройство с воздушным шлангом и турбиной на основании

Новаторская технология с применением сопла Visco:

создает особенно качественный рисунок распыления. Это достигается благодаря плоской струе, подаваемой щелевым соплом, которое также обеспечивает высокую рабочую скорость.

Высокоэффективная легкая турбина:

легко запустите турбину на пистолете, слегка нажав на спусковой механизм. Нажмите на спусковой механизм до упора, чтобы запустить поток материала

Прямое управление распылением:

FinishControl особенно прост в использовании. (1) непрерывно регулируемый объем воздуха и (2) регулятор объема материала обеспечивают точно заданные параметры для материала. (3) уровень распыления и ширину рисунка распыления можно регулировать в соответствии с обрабатываемым изделием

Система Click & Paint:

распылительная насадка для краски легко снимается с пистолета-распылителя для легкой очистки. Дополнительные распылительные насадки позволяют работать с различными материалами и быстро менять цвет.



FINISHCONTROL 5000



FINISHCONTROL 3500

FINISHCONTROL 3500 SPRAYPACK - DPXVLP 2341501

Корпус турбины с рукояткой	-
Стандартная насадка StandardSpray	2321879
Чехол для FC 3500	2341100
Воздушные фильтры, 3 шт. для FinishControl 3500	2343947
Загрузочная воронка, 3 шт., для распылит. насадок FinishControl	2324745
Наплечный ремень для переноски, для FC 3500	2341187
Крепление ремня для FinishControl 3500, вкл. болты	2343948
Щетка для очистки	514209

FINISHCONTROL 5000 SPRAYPACK - DPXVLP 2316090

Основной блок FinishControl 5000	-
Воздушный шланг с ручкой, для FinishControl 5000	2314573
Стандартная насадка StandardSpray spray	2321879

ACCESSORIES

Распылительная насадка FineSpray	2321877
Распылительная насадка StandardSpray	2321879
Распылительная насадка WallSpray	2321880
Кейс для транспортировки периферийного оборудования (Tanos Systainer)	2340218
Адаптер контейнера	2350692

КРАСКОПУЛЬТ FINECOAT 9900 PLUS



Высокоэффективный эксперт в технологии окрашивания HVLP в простом для применения исполнении

- Компактный и простой в использовании
- Позволяет точно адаптироваться к окрашиваемому объекту и обеспечивает безошибочно точный рисунок распыления: даже с материалами на водной основе
- Широкий диапазон применения: как внутри помещения, так и снаружи



- Не подходит для: использования в потенциально взрывоопасных средах

Точная регулировка рисунка распыления: непосредственно на пистолете. Таким образом, рисунок может быть точно установлен на конкретный объект, подлежащий покрытию

Регулировка в один шаг: расход воздуха и расход материала можно регулировать непосредственно на пистолете

Эргономичная конструкция пистолета: пистолет удобно помещается в руке и экономит усилия. Кроме того, пистолет очень энергоэффективен

Быстроразъемная муфта со встроенным поворотным соединением: для быстрого подсоединения пистолета к воздушному шлангу

Практичный держатель: для пистолета. Во время перерывов в работе и при транспортировке пистолет можно безопасно хранить на агрегате

Быстрая очистка фильтра: достаньте фильтр без инструментов просто коротким ударом или продувкой и установите его на место. Сигнальная лампа загрязненного фильтра указывает на необходимость очистки фильтра

Двойная фильтрация воздуха: как на охлаждающей стороне, так и на распыляющей стороне с воздушным фильтром автомобильного типа, с предварительным фильтром

Сверхмощный: благодаря пятиступенчатой турбине

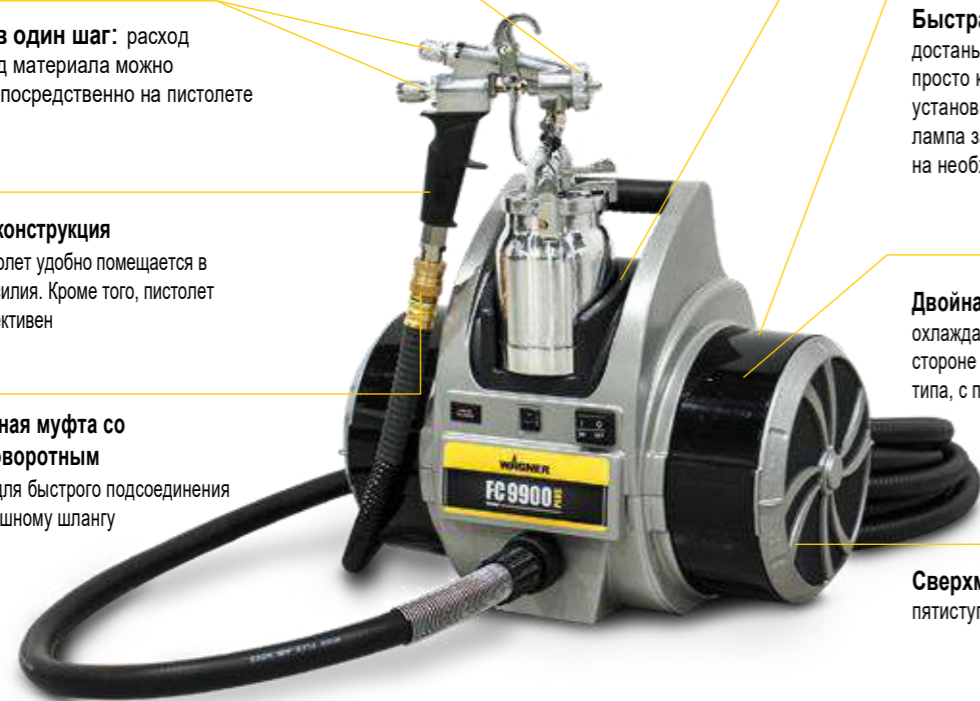

FINECOAT 9900 PLUS SPRAYPACK - DPFC 276048

Воздушный шланг в сборе FC 9900 Plus 277236

Пистолет для FineCoat, пресс-масленка 1 л, вкл. комплект сопла № 4 277035B

ACCESSORIES

Пистолет для FineCoat, пресс-масленка 1 л, вкл. комплект сопла №4 279094

Масленка с подачей самотеком, для пистолета FineCoat Split, 600 мл 524053

Пистолет FineCoat Split Gun, всасывающий стакан, 1000 мл 524028

Комплект сопла, для FineCoat, различные размеры 276XXX

Комплект сопла, для пистолета FineCoat Split Gun 529XXX

Воздушный шланг в сборе FC-9900 Plus 277236

Рукавная скатка, состоящая из материала и возд. шланга DN10, 8,2 м 261255

Страховочный тросик (биеение), 152 см, для FineCoat 524405A

ПРИМЕЧАНИЯ

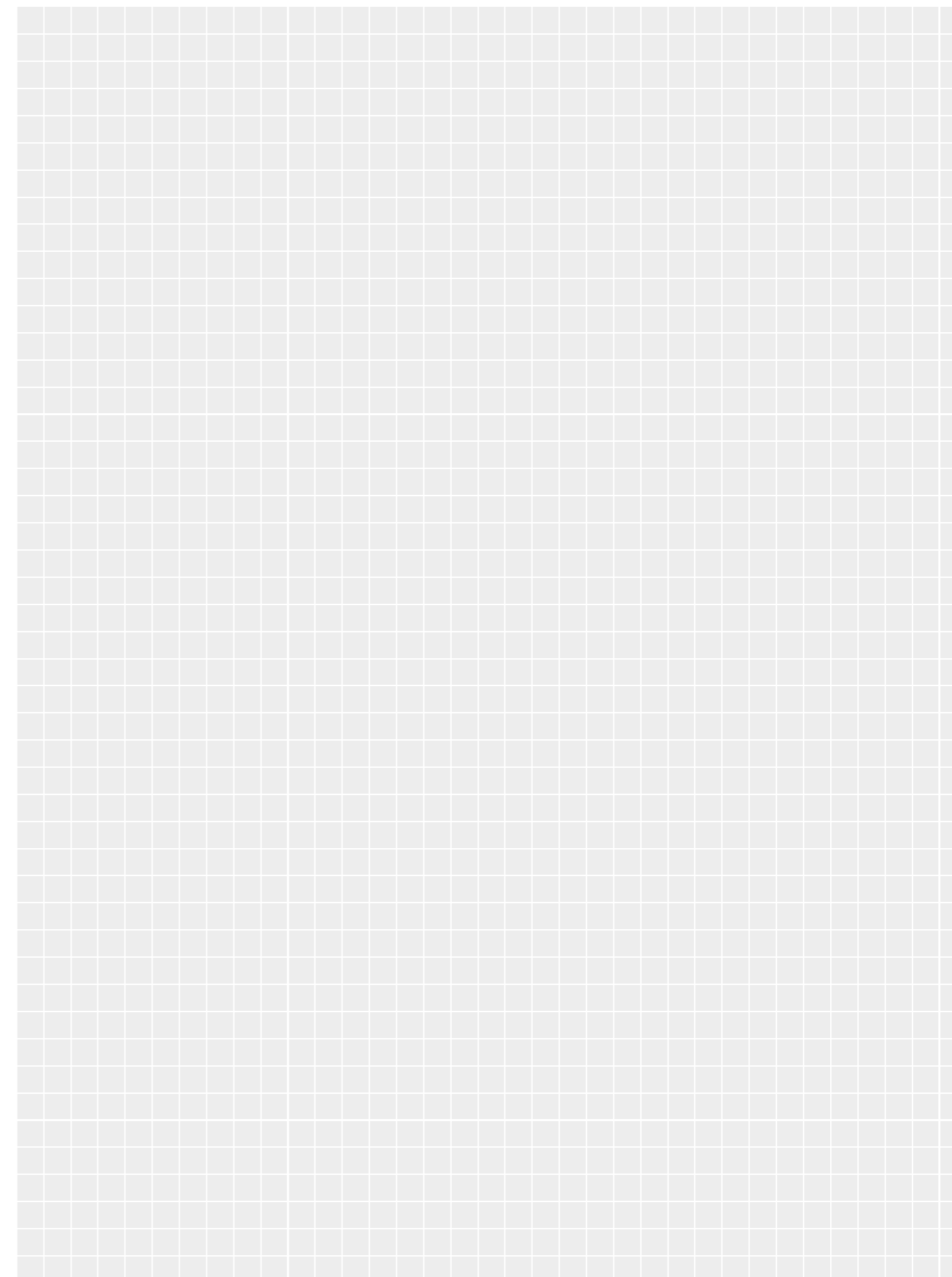

HEA - ВЫСОКОЭФФЕКТИВНАЯ БЕЗВОЗДУШНАЯ ТЕХНОЛОГИЯ

до 55% меньше избыточного распыления при максимальном контроле

Вы уже оценили преимущества безвоздушной технологии, такие как контроль и комфорт? Тогда вам понравится новая безвоздушная насадка-сопло HEA ProTip от WAGNER. С ней вы достигнете идеальных результатов при работе с поверхностью при гораздо более низком давлении распыления. По сравнению с обычной безвоздушной технологией края рисунка распыления более мягкие, результат более равномерный и свободный от потеков по краям



Более высокая эффективность при длительной работе:

Благодаря технологии сопел HEA давление распыления может быть значительно снижено. Это уменьшает избыточное распыление до 55 процентов. Помимо значительно меньшего маскирующего усилия, это также положительно влияет на отдачу пистолета. Работа с безвоздушным насосом WAGNER становится еще проще и удобнее благодаря технологии HEA.

1. МАКСИМАЛЬНЫЙ КОНТРОЛЬ:

Мягкий рисунок распыления обеспечивает более ровную поверхность при перекрытии слоев и позволяет избежать жестких краев. Это ведет к простоте и легкости в освоении техники - даже для неопытных пользователей.

2. ИДЕАЛЬНОЕ КАЧЕСТВО ПОВЕРХНОСТИ:

Высокоэффективная технология HEA обеспечивает однородное и равномерное нанесение на все поверхности и поэтому обеспечивает отличное качество поверхности - особенно по сравнению с традиционными способами нанесения кистью и валиком.

Прочность и долговечность:

Сопло изнашивается медленнее из-за более низкого давления распыления. Это означает, что сопла HEA могут использоваться значительно дольше, чем обычные безвоздушные сопла. Нагрузки на насос также уменьшаются из-за более низкого давления, а управляемость пистолета улучшается.

3. УВЕЛИЧЕННЫЙ СРОК СЛУЖБЫ ОБОРУДОВАНИЯ:

Даже срок службы самого распылительного устройства увеличивается: более низкое давление распыления с Высокоэффективной Безвоздушной Технологией (HEA) означает, что система и ее компоненты находятся под меньшей нагрузкой.

МЕМБРАННЫЙ НАСОС

Эффективное потребление при широком ассортименте материалов

Вы хотите обрабатывать различные материалы, от грунтовок до силикатных красок, используя всего одно устройство? Тогда мембранный насос WAGNER - ваш идеальный выбор. Эта мощная, удобная в обслуживании технология позволяет транспортировать материал с помощью подъемного движения диафрагмы. Мембранные насосы от WAGNER - это прочные, простые в использовании агрегаты для строительных площадок и цехов.

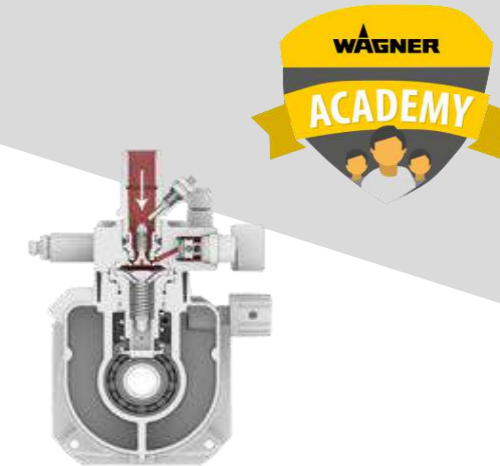

Идеальный помощник для маляров и связанных с покраской профессий:

Запатентованная технология Quality-Long-Stroke (QLS) от WAGNER, с ее оптимизированной гидравликой и специальной технологией клапанов, означает, что захват материала происходит гораздо эффективнее по сравнению с мембранными насосами других производителей. В результате, это позволяет обрабатывать широкий спектр различных материалов, таких как грунтовки и разделители, грунтовки и лаки, эмульсионные и силикатные краски, тканевые клеи, антикоррозионные материалы и антипирены. В области специальных материалов с наполнителями, таких как битум, противопожарная защита и самих наполнителей, поршневые и спиральные насосы являются топовыми по востребованности. Мембранные насосы с электрическим приводом могут использоваться как в процессах Airless, так и Aircoat с дополнительным воздушным распылением.

Огнезащитные составы для столбчатых, слесарей и аналогичных профессий:

Пневматические двойные мембранные насосы идеально подходят для деревообрабатывающей и металлообрабатывающей промышленности. В этом случае материал транспортируется с помощью подъемного движения двух противоположных диафрагм, которые генерируют поток материала с меньшей пульсацией. Это позволяет работать с материалами, которые особенно чувствительны к сдвигу и влаге, а также с предварительно смешанными двухкомпонентными материалами. Взрывозащищенные двойные мембранные насосы WAGNER работают на сжатом воздухе, а это значит, что их можно безопасно использовать в цехах и малярных боксах

1. ТАКЖЕ ПОДХОДИТ ДЛЯ ОЧЕНЬ НЕБОЛЬШИХ ОБЪЕМОВ:

Мембранные насосы имеют до 58%* меньше материала в своей системе. Небольшие поперечные сечения устройства означают, что оно также может работать с небольшим количеством материала. Это экономит ресурсы как при смене материала, так и в процессе очистки.

2. НИЗКИЕ ЭКСПЛУАТАЦИОННЫЕ РАСХОДЫ И ДОЛГОВЕЧНОСТЬ:

Уменьшенная частота подъема диафрагмы означает, что и без того меньшее количество изнашиваемых деталей подвергается значительно меньшему напряжению. Это значительно снижает затраты на техническое обслуживание*. Однако, в случае необходимости ремонта соответствующие компоненты могут быть легко заменены непосредственно на месте, а в случае обоих клапанов, например, в течение нескольких минут.

3. ТОНКИЙ И РОВНОМЕРНЫЙ РИСУНОК РАСПЫЛЕНИЯ:

Мембранная технология уменьшает пульсацию потока материала, что позволяет избежать любых неровностей в рисунке распыления. Он остается тонким и ровным. Точка переключения поршня также отсутствует в мембранном насосе.

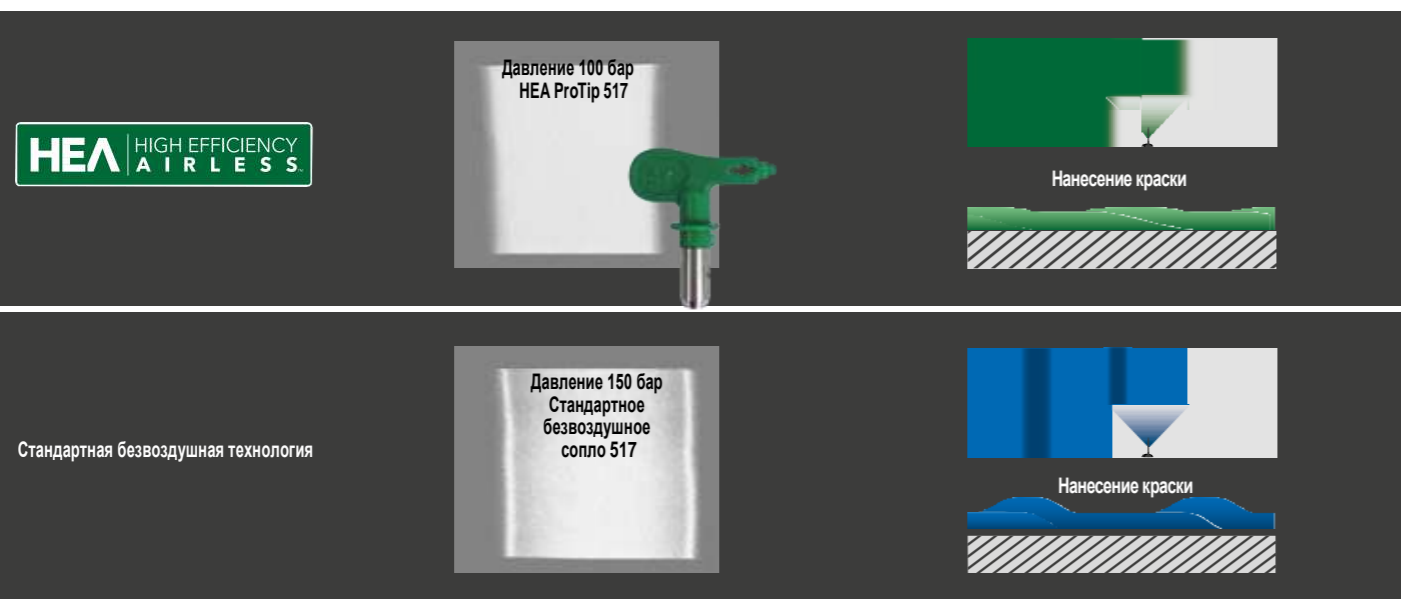

*По сравнению с другими безвоздушными соплами на рынке

РИСУНОК РАСПЫЛЕНИЯ ПРИ НИЗКОМ ДАВЛЕНИИ

неровный рисунок распыления от поршневого насоса

равномерный рисунок распыления от мембранного насоса

ПРЕИМУЩЕСТВА

- Широкий диапазон материала
- Гибкий забор материала
- Полностью регулируемое давления от 0 до 25 МПа
- Технология QLS с более длинным ходом
- Низкая пульсация
- Надежность и очень низкие эксплуатационные расходы
- Простота в обслуживании
- Низкий уровень шума

*По сравнению с другими поршневыми насосами на рынке

КРАСКОПУЛЬТ SUPERFINISH 23 PRO HEA



Для достижения идеальных результатов с максимальным контролем благодаря инновационной безвоздушной мембранной технологии

- **Инновационная технология HEA:** До 55% меньше избыточного распыления при максимальном контроле.
- **Гибкий шланг всасывания:** мембранный насос извлекает из оригинального контейнера такие материалы, как эмульсии, латексные краски или лаки.
- **Для небольших эмульсионных работ**
- **Простота в перемещении:** установка SuperFinish 23 Pro, на базе складной



рамы, идеально подходит для легкой и компактной транспортировки на строительной площадке.

SuperFinish 23 практически не требует технического обслуживания: работает надежно и долговечно, может использоваться даже с небольшим количеством материала.

Превосходное качество поверхности распыления: с помощью безвоздушного пистолета Vector Pro Airless gun. Легкий вес с длительным сроком службы

Гибкий всасывающий шланг для прямого всасывания из контейнера: Безотказная работа благодаря специальному мелкоячеистому всасывающему впускному фильтру

Манометр HEA: позволяет контролировать давление распылительного устройства. Сопла по технологии HEA позволяют работать в диапазоне низкого давления (в идеале при 80-140 бар), который отмечен зеленым цветом на манометре

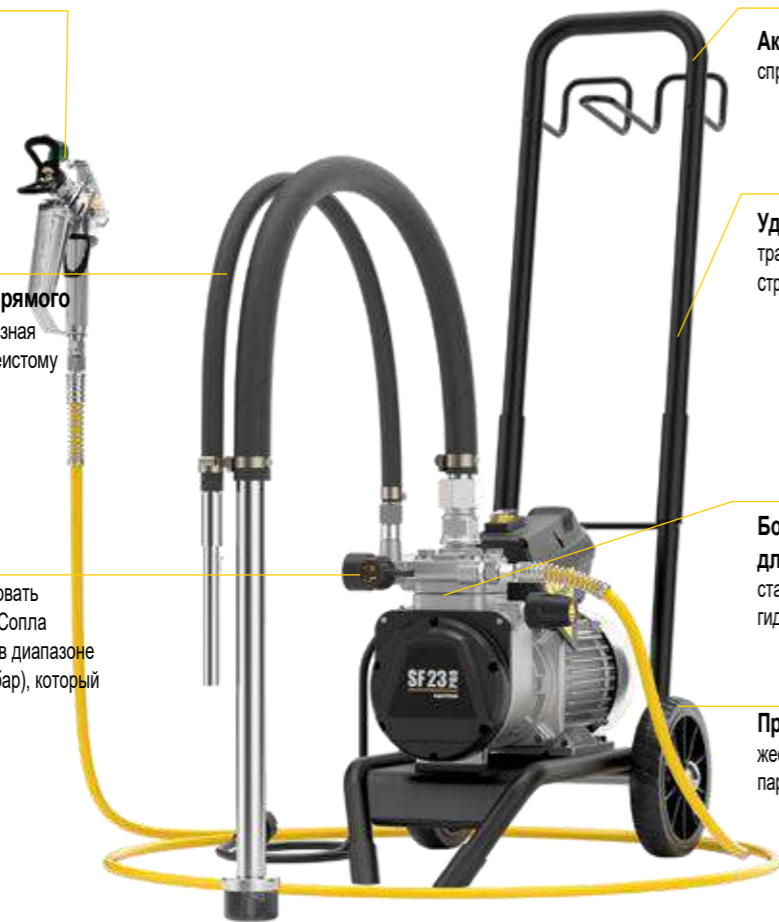

Аккуратность: шланги можно практически спрятать благодаря встроенному стеллажу

Удобство: Складная рама позволяет удобно транспортировать блок и экономит место на строительной площадке

Большое разнообразие материалов с длинноходовой технологией QLS: Это стало возможным благодаря оптимизированной гидравлике и специальной технологии клапанов

Прочная конструкция: конструкция с жесткими шинами делает SF 23 Pro идеальным партнером на любой строительной площадке

HEA HIGH EFFICIENCY AIRLESS

≤ 0.023"; 2.6 л/мин

КРАСКОПУЛЬТ SUPERFINISH 23 PRO HEA - DPFSF 2399198

Основной блок, SF 23 Pro, на тележке	-
Шланг ВД DN6, 25 МПа, NPSM 1/4", 15 м	2390608
Шланг всасывания в сборе (вкл. возвратный шланг и фильтр)	2393123
Б/В Пистолет Airless Vector Pro, 1/4", вкл. держатель форсунки TradeTip 3, с курком на 4 пальца	538040
HEA ProTip, 519	554519
Комплект манометра HEA в сборе	252475
Инструментальный ящик, вкл. ключи 41мм/22мм/19мм и отвертку	2390620

АКСЕССУАРЫ

HEA ProTip, разные размеры (напр. наконечник - Art. No. 517211)	554XXX
Бункер на 5 литров, M36x2	341265
Удлинитель сопла, 30 см, трубная цилиндрическая резьба	556075
Удлинитель сопла, 60 см, трубная цилиндрическая резьба	556077
Гидравлическое масло Divinol 1 оитр	21061
Очиститель TipClean; 200 мл	2400214

ДОПОЛНИТЕЛЬНЫЕ АКСЕССУАРЫ SF 23 PRO

Б/ВОЗДУШНЫЕ ПИСТОЛЕТЫ-РАСПЫЛИТЕЛИ

Vector Pro, 1/4", вкл. крепление сопла TradeTip 3, с курком на 2 пальца	538041
Vector Pro, 1/4", вкл. крепление сопла TradeTip 3, с курком на 4 пальца	538040

Vector Pro, 1/4", вкл. крепление сопла TradeTip 3, с курком на 2 и 4 пальца 538043

БЕЗВОЗДУШНЫЙ ШЛАНГ

Шланг ВД DN3, макс. 27 МПа, NPS 1/4", 7.5 м	9984583
---	---------

АКСЕССУАРЫ AIRCOAT

Пистолет AirCoat AC 4500, вкл. синий воздушный колпачок и держатель 2368269	
Двойной шланг ВД, материал DN3, макс. 27 МПа, воздух DN6, 1/4", 7.5 м	9984595
Регулятор AirCoat, монтажный комплект	340250

ДРУГОЕ

Бункер на 5 литров, M36x2	341265
Комплект манометра в сборе HEA(МПа)	2383995
Сопла HEA ProTip, разные размеры	554XXX
Сопла TradeTip 3, разные размеры	553XXX

РЕКОМЕНДУЕМОЕ ПРИМЕНЕНИЕ

МАТЕРИАЛЫ:

Лаки на водной основе и на основе растворителей, лакокрасочные материалы, масла, разделители	Глазури на основе из синтетических смол, лаки из ПВХ, лаки 2К
Грунтовки, наполнители	Огнезащитные краски, защита от коррозии
Эмульсии и латексные краски, адгезивы, герметики	Краски для наружных работ, покрытия крыши, покрытия пола, текстурированная краска

РАЗМЕРЫ ОБЪЕКТА:



Для проектов различного размера и объема работ

ТЕХНИЧЕСКИЕ ДАННЫЕ

Мощность двигателя	1.3 кВт
Напряжение	230В/50 Гц
Макс. рабочее давление	250 бар, 25 МПа
Макс. коэффициент подачи	2.6 л /мин
Вес	27 кг
Макс. размер сопла	0.023"
Макс. вязкость	20.000 мПа·с



КРАСКОПУЛЬТ SUPERFINISH 23 PLUS HEA



Компактный, легкий и в то же время прочный

- **Инновационная безвоздушная технология низкого давления:** до 55% меньше избыточного распыления
- **Компактность:** Самый маленький в своем классе, мобильный и легкий
- **Для эмульсионных работ средней емкости**
- **Надежность:** Идеально подходит для требовательных условий использования на строительной площадке
- **PumpRunner:** Идеально подходит для чистой, аккуратной работы



- Использование оборудования с 20-метровыми шлангами гарантирует отличную работу с любым материалом

КРАСКОПУЛЬТ SUPERFINISH 23 PLUS AIRLESS ENAMEL



Идеальное решение для небольших лакокрасочных работ с использованием мембранной технологии

- **Безвоздушный распылитель начального уровня**
- **Простота в обращении и простое управление:** многофункциональный переключатель для большей безопасности - невозможно включить и выключить устройство, работающее под давлением
- **Улучшенная производительность:** бесщеточный двигатель, не требующий технического обслуживания



- **«Тонкая» покраска:** с бункером и специальным соплом для тонкой отделки поверхности

Большое разнообразие материалов с длинноходовой технологией QLS: Оптимизированная гидравлика и специальная технология клапанов делают это возможным

Многофункциональный переключатель для дополнительной безопасности: Вкл / Выкл, а также режим циркуляции и распыления. Это предотвращает случайное включение или выключение во время работы системы под давлением



Выкл. Впрыск/ Впрыск/ Впрыск
Циркуляция



Превосходное качество поверхности напыления: обеспечено пистолетом Vector Grip Airless. Легкий с длительным сроком службы

Бесступенчатая регулировка давления: от 0 до 250 бар

Прямое всасывание: прямо из контейнера для бесперебойной работы. Включая устройство PumpRunner для чистой работы

HEA HIGH EFFICIENCY AIRLESS

≤ 0.023"; 2.6 л/мин

КРАСКОПУЛЬТ SUPERFINISH 23 PLUS HEA - DPF5F 2384153

Главный модуль, SF 23 Plus, версия на тележке	-
Всасывающая система в комплекте, для SF 23 Plus, вкл. PumpRunner	2342879
Шланг ВД DN6, 27 МПа, NPSM 1/4", 15 м	9984574
Комплект манометра в сборе HEA (MPa)	2383995
Безвоздушный пистолет Vector Grip, 1/4", вкл. держатель сопла, TradeTip 3 с 2х и 4х пальцевым курком	538043
Насадка HEA ProTip 519	554519
Белый фильтр пистолета, 1 шт., 50 MA, 0.31 мм MW, средний	34377

АКСЕССУАРЫ

Насадка HEA ProTip, разные размеры (напр. наконечник 211 - Art.No. 517211)	554XX
Бункер 5 литров, M36x2	34126
Удлинитель сопла, 30 см трубная цилиндрическая резьба	55607
Удлинитель сопла, 60 см, трубная цилиндрическая резьба	55607
Гидравлическое масло Divinol 1 литр	2106
Очиститель TipClean; 200 мл	240021

Большое разнообразие материалов с длинноходовой технологией QLS: Оптимизированная гидравлика и специальная технология клапанов делают это возможным

≤ 0.023"; 2.6 л/мин

SUPERFINISH 23 PLUS AIRLESS ENAMEL - НА ТЕЛЕЖКЕ DPF5F 2341492

Главный модуль, SF 23 Plus на тележке	-
Бункер 5 литров, M36x2	341265
Шланг ВД DN3, 27 МПа, NPS 1/4", 7.5 м	9984583
Безвозд. пистолет Vector Grip, 1/4", вкл. держатель сопла TradeTip 3, с 2-х пальцевым курком	538042
Насадка 2SpeedTip, L10, 208 / 510	271042
Красный фильтр пистолета, 1 шт., 180 MA, 0.084 мм MW, сверхтонк. очистки	34383

Превосходное качество поверхности напыления: обеспечено пистолетом Vector Grip Airless. Легкий с длительным сроком службы

Бесступенчатая изменяемая регулировка давления: от 0 до 250 бар

Многофункциональный переключатель для дополнительной безопасности: Вкл / Выкл, а также режим циркуляции и распыления. Это предотвращает случайное включение или выключение во время работы системы под давлением



Выкл. Впрыск/ Впрыск/ Впрыск
Циркул.



АКСЕССУАРЫ

Сопла TradeTip 3 FineFinish, разные размеры (напр. насадка 210 - Art. No. 517210)	554XXX
Насадка 2SpeedTip, разные размеры	271XXX
Бункер 5 литров, M36x2	341265
Удлинитель сопла, 30 см, трубная цилиндрическая резьба	556075
Удлинитель сопла, 60 см, трубная цилиндрическая резьба	556077
Гидравлическое масло Divinol 1 литр	21061
Очиститель TipClean; 200 мл	2400214

КРАСКОПУЛЬТ SUPERFINISH 23 PLUS TEMPSPRAY



Эксперт в работе с эмалью, с подогревом шланга

- **Идеальные поверхности:** благодаря нагретому шлангу
- **Также идеально для:** высоковязких материалов, таких как эмали с высоким содержанием ЛОС
- **Система TempSpray нагревает материал непосредственно в шланге:** тем самым обеспечивая идеальную вязкость без необходимости разведения, а также оптимальное нанесение краски



Идеальное качество поверхности с TempSpray: Благодаря прогреву материала покрытия образуется очень мягкий рисунок распыления. Это повышает качество распыления. Дополнительные преимущества: уменьшенное избыточное распыление, идеальная вязкость без разбавления и многое другое

Большое разнообразие материалов с длинноходовой технологией QLS: Оптимизированная гидравлика и специальная технология клапанов делают это возможным

Превосходное качество поверхности напыления: обеспечено пистолетом Vector Grip Airless. Легкий с длительным сроком службы

Бесступенчатая регулировка давления: от 0 до 250 бар

Многофункциональный переключатель для дополнительной безопасности: Вкл / Выкл, а также режим циркуляции и распыления. Это предотвращает случайное включение или выключение во время работы системы под давлением

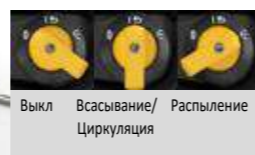

≤ 0.023"; 2.6 л/мин

КРАСКОПУЛЬТ SUPERFINISH 23 PLUS TEMPSPRAY - DPFSF2341496

Главный модуль, SF 23 Plus на тележке	-
Бункер 5 литров, M36x2	341265
Главный модуль TempSpray H 126, 10 м	2311659
Безвозд. пистолет Vector Grip, 1/4", вкл. держатель сопла TradeTip 3, с 2-х and 4х пальцевым курком	538043
Насадка 2SpeedTip, L10, 208 / 510	271042
Красный фильтр пистолета, 1 шт., 180 MA, 0.084 мм MW, сверхтонкой очистки	34383

АКСЕССУАРЫ

Сопла TradeTip 3 FineFinish, разные размеры (напр., насадка 210 - Art. No. 517210)	554XXX
Насадка 2SpeedTip, разные размеры	271XXX
Бункер 5 литров, M36x2	341265
Удлинитель сопла, 30 см, трубная цилиндрическая резьба	556075
Удлинитель сопла, 60 см, трубная цилиндрическая резьба	556077
Гидравлическое масло Divinol 1 литр	21061
Очиститель TipClean; 200ml	2400214

КРАСКОПУЛЬТ SUPERFINISH 23 PLUS AIRCOAT ENAMEL



Мобильное комплексное решение при работе с эмалями

- **С использованием технологии AirCoat:** особенно тонкое распыление для идеальной отделки
- **Идеальное сочетание компонентов:** Минимальное избыточное распыление и высокая эффективность
- **Необычайно простое обращение**
- **Промышленный стандарт:** качество производства от WAGNER



- **Пригодно для:** невзрывоопасных сред

Большое разнообразие материалов с длинноходовой технологией QLS: Оптимизированная гидравлика и специальная технология клапанов делают это возможным

Компрессор с AirBoost 100

Эргономичный пистолет AirCoat AC 4600: Низкое потребление воздуха и мягкий рисунок распыления гарантируют идеальные результаты окраски

Бесступенчатая регулировка давления: от 0 до 250 бар

Многофункциональный переключатель для дополнительной безопасности: Вкл / Выкл, а также режим циркуляции и распыления. Это предотвращает случайное включение или выключение во время работы системы под давлением

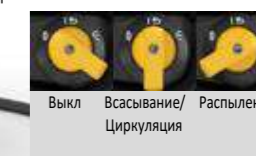

≤ 0.023"; 2.6 л/мин

КРАСКОПУЛЬТ SUPERFINISH 23 PLUS AIRCOAT ENAMEL - DPFSF 2353393

Главный узел, SF 23 Plus на тележке	-
Бункер 5 литров, M36x2	341265
Двойной шланг ВД, материал DN3, макс. 27 МПа, воздух DN6, 1/4", 10 м	2302379
Пистолет AirCoat AC4600 Professional Pro Box	394155
Сопло ACF3000 11/40	379411
Зеленая воздушная головка	394912
Компрессор AirBoost 100	2347935
Регулятор AirCoat, монтажный комплект	340250

АКСЕССУАРЫ

Компрессор AirBoost 100	2347935
Сопло AirCoat ACF 3000, разные размеры	379XXX
Синий воздушный колпачок, вкл. соединительную муфту	394911
Зеленый воздушный колпачок, вкл. соединит. муфту	394912
Красный воздушный колпачок, вкл. соединит. муфту	394910
Соединительная муфта в комплекте	394921
Фильтр пистолета, желтый, тонкой очистки, набор из 10 шт.	97023
Фильтр пистолета, красный, сверхтонкой очистки, набор из 10 шт.	97022

SUPERFINISH 23 CR



Профессиональное инъецирование и ремонт трещин

- **Мощность:** большая поверхность диафрагмы для идеального использования с материалами высокой вязкости и долгого срока службы
- **Разнообразие материалов:** подходит для эпоксидных смол и полиуретанов (ПУ), пены SPUR, водных растворов
- **Простота:** бесперебойный сервис, чистка и техническое обслуживание прямо на стройплощадке



- **Простота в использовании:** удобное регулирование давления в зонах низкого давления
- **Прочность:** Все смачиваемые детали из нержавеющей стали

Легко чистится: Бункер на 5 литров для быстрой смены материала и обработки небольших объемов. Доступен бункер и различные всасывающие системы в качестве дополнительных принадлежностей.

Легко транспортируется: Прочная тележка с регулируемой по высоте ручкой

Впускной клапан-толкатель: для высокой эксплуатационной надежности и легкого ввода в эксплуатацию. Клапан высвобождается простым нажатием пальца

Бесщеточный двигатель: Не требует технического обслуживания и абсолютно надежный

Точная регулировка: плавная регулировка давления от 0 до 250 бар для всех областей применения.

Сброс давления непосредственно на устройстве: шаровой клапан из нержавеющей стали специально для инъецирования

Универсальность: проста в использовании со всеми имеющимися в продаже инъецированными уплотнителями



АКСЕССУАРЫ

Б/в пистолет Airless Pistole AG 14; G-Gewinde 1/4"; вкл. TradeTip 3 Düsenhalter	0502081A
Шланг ВД DN6, 27 Мг NPSM 1/4", 15 м	9984574
Тросик шланга с рукавом	97057
Уплотнение, для монтажа сопла	43052
5 liter hopper, M36x2	341265
Гибкая система всасывания	2393123
Жесткая система всасывания	2405950

2.6 л/мин

SUPERFINISH 23 CR

Главный модуль; SF 23 CR на тележке	-
Комбинация манометров HEA (МПа)	2383995

SUPERFINISH 23 CR - DPFSF 2415601

Без краскопульты

WAGNER

КРАСКОПУЛЬТ SUPERFINISH 33 PRO



Один мембранный насос для всех проектов - отличная производительность как для внутренних, так и наружных работ

- **Универсальность:** SuperFinish 33 Pro может обрабатывать широкий спектр материалов и обслуживать широкий спектр отраслей промышленности и проекты любых объемов.
- **Оптимальная эффективность и производительность:** Со скоростью подачи 4,3 литра в минуту SuperFinish 33 Pro является самым мощным мембранным насосом компании WAGNER в мире.



- **QLS технология:** обеспечивает длительный срок службы, простоту обслуживания и низкий износ.
- **Удобная работа с несколькими пистолетами:** В качестве дополнительного оборудования, для параллельного использования, отдельно поставляется распределительный адаптер для подключения до трех безвоздушных пистолетов.

Эргономичность в работе: С использованием безвоздушного пистолета Vector Pro. Лепкий и прочный

Простота в транспортировке: Прочная тележка с регулируемой по высоте ручкой

Впускной клапан-толкатель: для высокой эксплуатационной надежности и легкого ввода в эксплуатацию. Клапан высвобождается простым нажатием пальца free

Большое разнообразие материалов с длинноходовой технологией QLS: Это возможно с оптимизированной гидравликой и специальной технологией клапанов



Прочные, удобные для строительной площадки шины: позволяют легко преодолевать даже самые сложные участки местности

≤ 0.033"; 4.2 л/мин

КРАСКОПУЛЬТ SUPERFINISH 33 PRO - DPFSF 2388 260

Главный модуль SuperFinish 33Pro	-
Гибкая система всасывания	34630
Шланг ВД, DN6, PN270, NPSM 1/4", 15 м	9984574
Безвозд. пистолет Vector Pro, 1/4", вкл. держатель сопла TradeTip 3 с 4-х пальцевым курком	0538040
Сопло TradeTip3 523 вкл. белый фильтр	553523

АКСЕССУАРЫ

Сопла TradeTip 3 FineFinish, разные размеры (напр. насадка 211 - Art. No. 517211)	554XXX
Сопла TradeTip 3 FineFinish, разные размеры	554XXX
Сопла TradeTip 3, разные размеры	553XXX
Сопла 2SpeedTip, разные размеры	271XXX
Бункер 5 литров, M36x2	341265
Удлинитель сопла, 30 см, трубная цилиндрическая резьба	556075
Удлинитель сопла, 60 см, трубная цилиндрическая резьба	556077
Гидравлическое масло Divinol 1 л	21061
Очиститель TipClean: 200 мл	2400214

WAGNER

КРАСКОПУЛЬТ SUPERFINISH 33 PLUS



Чрезвычайно простой в использовании мембранный насос для любых проектов

- **Универсальное применение:** SuperFinish 33 Plus может обрабатывать широкий спектр материалов и обслуживать широкий спектр отраслей промышленности и проекты разных объемов
- **Оптимальная эффективность и производительность:** Со скоростью подачи 4,3 литра в минуту, SuperFinish 33 Plus является самым мощным мембранным насосом WAGNER в профессиональном сегменте.



Практическая работа с несколькими пистолетами:

Для параллельного использования в качестве дополнительного оборудования отдельно поставляется распределительный адаптер для подключения до трех безвоздушных пистолетов.

- **Гибкость в использовании:** Переключение положения насоса одним движением руки с работающего с верхним контейнером на жесткую всасывающую систему с сетками фильтров тонкой очистки.

Эргономичность в работе: с высококачественным пистолетом Vector Grip Airless. Легкий, прочный и очень эргономичный

Модульные варианты: двухпозиционная тележка для использования с верхним контейнером или жесткой системой всасывания.



Включает удобную розетку 230 В: для подключения дополнительных устройств таких как TempSpray

Впускной клапан-толкатель: для высокой эксплуатационной надежности и легкого

ввода в эксплуатацию. Клапан высвобождается простым нажатием пальца

Многофункциональный выключатель с подсветкой для дополнительной безопасности: Вкл / Выкл, а также режим циркуляции и распыления. Это предотвращает случайное включение или выключение во время работы системы под давлением



Откл. Ввод / Распыление
Циркул. ение

Прочные, удобные для строительной площадки шины: позволяют легко преодолевать даже самые сложные участки местности

Встроенный инструментальный бокс: том числе удобный органайзер, всегда обеспечивающий наличие необходимых инструментов и аксессуаров под рукой



Прямое всасывание: прямо из контейнера для бесперебойной работы - благодаря специальному фильтру со сверхтонкой фильтрующей сеткой

≤ 0.033"; 4.2 л/мин

КРАСКОПУЛЬТ SUPERFINISH 33 PLUS- DPFSF 2388259

Главный модуль SuperFinish 33 Plus,	-
Жесткая система всасывания, D38	2370310
Шланг ВД DN6, макс. 27 МПа, NPSM 1/4", 15 м	9984574
Безвозд. пистолет Vector Grip, 1/4", вкл. держатель сопла TradeTip 3, с 2-х and 4-х пальцевым курком	0538043
Сопло 2SpeedTip D20 115/421	0271046

АКСЕССУАРЫ

Сопло TradeTip 3 FineFinish, разные размеры (напр. насадка - Art. No. 517211)	554XXX
Сопла 2SpeedTip, разные размеры	271XXX
Бункер 5 литров, M36x2	341265
Удлинитель сопла, 30 см, трубная цилиндрическая резьба	556075
Удлинитель сопла, 60 см, трубная цилиндрическая резьба	556077
Гидравлическое масло Divinol 1 литр	21061
Адаптер для работы с несколькими пистолетами (до 3 пистолетов)	2304430

УДОБНЫЕ АКСЕССУАРЫ SF 33 PLUS

БЕЗВОЗДУШНЫЕ ПИСТОЛЕТЫ

Vector Pro, 1/4", вкл. держатель сопла TradeTip 3, с 4-пальцевым курком	538040
tor Pro, 1/4", вкл. держатель сопла TradeTip 3, с 2-пальцевым курком	538041

Vector Grip, 1/4", вкл. держатель сопла TradeTip 3, с 2-х и 4-х пальцевым курком 538043

Vector Infinity, трубная цилиндр. резьба 1/4 вкл. держатель сопла TradeTip 3 с 2-пальцевым курком 538085

AG 14, рубн.цилиндр. резьба, 1/4", вкл. держатель сопла TradeTip 3 0502081A

БЕЗВОЗДУШНЫЕ ШЛАНГИ

Шланг ВД DN3, макс. 27 МПа, NPS 1/4", 7,5 м	9984583
Шланг ВД DN6, макс. 27 МПа, NPS 1/4", 15 м	9984574
Шланг ВД DN6, макс. 27 МПа, NPS 1/4", 30 м	9984575
Шланг ВД DN10, макс. 25 МПа, 3/8" NPSM, 15 м	2336583

БЕЗВОЗДУШНЫЕ СОПЛА

Сопла 2SpeedTip, разные размеры	271XXX
Сопла TradeTip 3, разные размеры	553XXX
Сопла HEA ProTip, разные размеры	554XXX

ФИЛЬТРЫ ПИСТОЛЕТА

Красные фильтр, 10 шт, 180 MA, 0.084 мм MW, сверхтонкой очистки	97023
Желтый фильтр, 10 шт, 100 MA, 0.14 мм MW, тонкой очистки	97022
Белый фильтр, 10 шт, 50 MA, 0.31 мм MW, средней очистки	97024

АКСЕССУАРЫ AIRCOAT

Пистолет AirCoat AC 4500, вкл. синий воздушный колпачок и держатель 2368269	
Двойной шланг ВД, материал DN3, макс. 27 МПа, воздух DN6, 1/4", 7,5 м	9984595
Регулятор AirCoat, монтажный комплект	340250
Сопла AirCoat ACF3000 (разные размеры)	379XXX

ДРУГОЕ

InlineRoller упакованный в пластиковый бок, вкл. шланг ВД DN4, 27 МПа, 7,5 м, комплект удлинителя 0.5 м, тканый плюш, малярный валик, короткий ворс 13 мм, и так далее	345010
Адаптер для работы несколькими пистолетами (до 3 пистолетов)	2304430
Двойной разъем A = 1/4" x 1/4"	34038
Соединительный рукав I = 1/4"NPSM x A = 3/8"NPSM, 27 МПа	179732
Комплект бункера, 5 литра, M36x2	341265
Устройство PumpRunner	2306987
Удлинитель сопла, 15 см, трубная цилиндрическая резьба	556074
Барaban для намотки рукава шланга HR30, M16x1.5 (без шланга)	2392523

РЕКОМЕДОВАННОЕ ПРИМЕНЕНИЕ

МАТЕРИАЛЫ:

Лаки на водной и растворяющей основе, лакокрасочные материалы, масла, разделители	Лаки из синтетических смол, лаки из ПВХ, лаки 2К
Грунтовки, наполнители	Противопожарная защита, антикоррозийные краски
Эмульсионные и латексные краски, клеи, герметики	Краски д/наружных работ, кровельные покрытия, напольные покрытия

РАЗМЕР ОБЪЕКТА:



Для проектов любых объемов

ТЕХНИЧЕСКИЕ ДАННЫЕ

Мощность двигателя	2.2 кВт
Напряжение	230В/50Гц
Макс. рабочее давление	250 бар, 25 МПа
Макс. коэффициент подачи	4.2 л/мин
Скорость подачи при давлении распыления 12 Мпа	3.8 л/мин
Макс. размер сопла	0.033"
Вес	50 кг



ВОЗМОЖНОСТЬ ПОДКЛЮЧЕНИЯ ДО 3-х ПИСТОЛЕТОВ
Т.о., операции выполняются в 3 раза быстрее! Аксессуар продается отдельно (Второй комплект пистолета Арт.№ 2413598)

ЭЛЕКТРОПРИВОДНОЙ ПОРШНЕВОЙ НАСОС

Особенно высокая производительность всасывания и подачи материала – по всему диапазону

Вы в основном работаете с высоковязкими материалами или наполнителями? Тогда электроприводной поршневой насос WAGNER - ваш идеальный, надежный партнер на стройплощадке. Высокая мощность всасывания, создаваемая подъемным движением поршня, делает его идеальным для материалов этого типа.

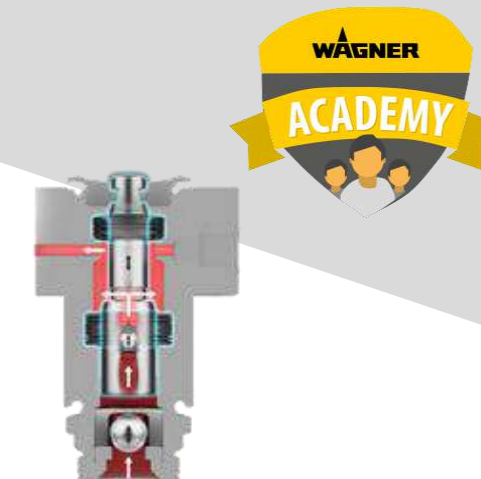

Различные классы производительности для профессиональных и полупрофессиональных пользователей: С третьим поколением поршневых насосов от WAGNER у вас есть выбор установок для больших или малых объектов. С их помощью появилась возможность обработки широкого спектра лакокрасочных материалов и эмульсий - вплоть до высоковязких и наполнительных материалов для внутреннего и наружного применения.

Незаменимый помощник - как внутри, так и снаружи:

Поршневые насосы WAGNER выпускаются с тремя различными системами привода. Электрические поршневые насосы охватывают широкий спектр классов производительности и имеют компактную конструкцию. Гидравлические поршневые насосы обеспечивают еще более высокую производительность и доступны с бензиновыми или электрическими двигателями, с возможностью переключения в течение нескольких минут. Поршневые насосы с пневматическим приводом компании WAGNER - взрывозащищенные агрегаты, пригодные для использования в цехах и мастерских.

1. БЕСЩЕТОЧНЫЙ ДВИГАТЕЛЬ:

Бесщеточные двигатели - настоящее преимущество для этого устройства, особенно с точки зрения его длительного срока службы. Помимо эффективного режима работы, его ключевые преимущества включают в себя постоянно высокий крутящий момент при низком энергопотреблении и пониженной теплоотдаче.

2. БЕЗ НЕПРЕРЫВНОЙ РАБОТЫ:

Поршневые насосы работают только тогда, когда необходимо повысить давление. В остальное время агрегат находится в состоянии "ожидания". Это защищает изнашиваемые детали и положительно влияет на уровень шума на объекте.

ПОПЕРЕЧНОЕ СЕЧЕНИЕ ПОРШНЯ

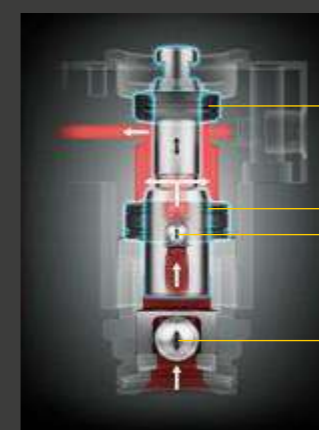

Верхняя прокладка

Нижняя прокладка
Впускной клапан

Выпускной клапан

ПРЕИМУЩЕСТВА

- Мощное всасывание
- Лучшая производительность по нагнетанию при работе с высоковязкими материалами
- Меньшая чувствительность при обработке материалов с наполнителями
- Возможность использовать сопла больших размеров
- Сверхпрочные прокладки

КРАСКОПУЛЬТ POWERPAINTER 90 EXTRA



Быстро, чисто, совершенно – безвоздушная система распыления краски для небольших проектов

- **Инновационная, высокоэффективная безвоздушная технология (HEA):** Сопло HEA ProTip обеспечивает до 55% меньше избыточного распыления, а также более длительный срок службы благодаря пониженному давлению распыления.
- **Простота окрашивания:** Заметно более легкое нанесение краски благодаря мягкому рисунку распыления с максимальным контролем.



- **Прямое всасывание из оригинального контейнера:** Система безвоздушного распыления краски извлекает материалы непосредственно из емкости для краски или контейнера для лака.

Комфортность: Регулируемая по высоте телескопическая ручка обеспечивает удобную транспортировку на строительной площадке и компактное хранение агрегата

Манометр: Позволяет идеально контролировать давление в соответствии с обрабатываемым материалом

Шланг ВД DIN 6, 15 м: расширяет радиус действия при работе.

Встроенный бокс для хранения: Идеально подходит для хранения инструментов и аксессуаров



HEA HIGH EFFICIENCY AIRLESS

Инновационная технология сопла HEA: Два сопловых отверстия, одно непосредственно перед другим, гарантирует идеальный рисунок распыления с высокой пропускной способностью материала даже в низких диапазонах давления

Легкий безвоздушный пистолет с четырехпальцевым курком: для безопасной работы без усталости

Поршневой насос двойного действия: для равномерной подачи материала

Впускной клапан-толкатель: для высокой эксплуатационной надежности и легкого ввода в эксплуатацию. Клапан высвобождается простым нажатием пальца

Также доступен в версии на салазках-раме



T ≤ 0.019"; **Y** 1.6 л/мин

КРАСКОПУЛЬТ POWERPAINTER 90 EXTRA

Главный модуль, PowerPainter 90 Extra	-
Безвозд. пистолет Vector Pro, 1/4", вкл. держатель сопла TradeTip 3, с 4-х пальцевым курком	538040
Шланг ВД DN6, 15 м	523699
Манометр (HEA)	2383995
Насадка HEA ProTip 517	554517
Специальное масло EasyGlide, 118 мл	508619

КРАСКОПУЛЬТ PP 90 EXTRA– НА ТЕЛЕЖКЕ - DPPPE 2401275

КРАСКОПУЛЬТ PP 90 EXTRA– НА РАМЕ - DPPPE 2414079

АКСЕССУАРЫ

Безвозд. Пистолет Vector Grip, 1/4", вкл. держатель сопла TradeTip 3, с 2-х и 4-х пальцевым курком	538043
Сопла TradeTip 3 FineFinish, разные размеры	554XXX
Удлинитель сопла, 15 см, трубная цилиндрическая резьба	556074
Удлинитель сопла, 30 см, трубная цилиндрическая резьба	556075
EasyGlide, специальное масло, 118 мл	508619
Очиститель TipClean; 200 мл	2400214

PROSPRAY 3.20 HEA SPRAYPACK



Надежный поршневой насос для начинающих в области безвоздушных технологий

- **Надежность и простота:** идеально подходит для использования на стройплощадках, надежные, легкодоступные высококачественные уплотнители
- **Хорошая производительность по доступной цене:** для средних проектов, идеально подходит для внутренних работ эмульсионными красками
- **Инновационная безвоздушная технология низкого давления:** до 55% меньше избыточное распыление благодаря технологии HEA



- **Гибкая система всасывания:** для простого забора материала непосредственно из оригинального контейнера
- **Хорошо зарекомендовавший себя поршневой насос:** идеально подходит для удобной транспортировки и компактного хранения



В комплекте: сумка для инструментов с двумя рожковыми ключами

Удобство для пользователя: простое управление с меньшим количеством параметров настройки, что упрощает запуск распылителя.

Сопло HEA 517: мягкий рисунок напыления и до 55% меньше избыточного распыления (тумана)

Манометр HEA: более длительный срок службы благодаря инновационной безвоздушной технологии HEA низкого давления

Впускной клапан-толкатель: для высокой эксплуатационной надежности и легкого ввода в эксплуатацию. Клапан высвобождается простым нажатием пальца.

Устройство намотки шланга: для оптимального хранения шланга

Поршневой насос двойного действия: для равномерной подачи материала



HEA HIGH EFFICIENCY AIRLESS

T ≤ 0.021"; **Y** 1.6 л/мин

КРАСКОПУЛЬТ PROSPRAY 3.20 HEA

Главный модуль ProSpray 3.20	-
Шланг ВД DN6, 27 МПа, NPSM 1/4", 15 м	9984574
Гибкая система всасывания	0558672
Комплект манометра в сборе. HEA (МПа)	2383995
Безвозд. пистолет Vector Pro gun; 1/4"; вкл. Держатель сопла TradeTip 3; с 4-пальцевым курком	538040
Насадка HEA ProTip 517	554517

КРАСКОПУЛЬТ PROSPRAY 3.20 HEA - DPPS 2412438

АКСЕССУАРЫ

Удлинитель сопла, 15 см, трубная цилиндрическая резьба	556074
Удлинитель сопла, 30 см, трубная цилиндрическая резьба	556075
Бункер на 5 литров	704-453
Насадки HEA ProTip разл. размеров (напр. 211 – Art-No 554211)	554XXX
Насадка тонкого нанесения TradeTip 3 Fine Finish разл. размеров	554XXX
Очиститель TipClean 200 мл	2400214
Шланг ВД DN4, 27 МПа, NPS 1/4", 7.5 м	9984573
Комплект LackKit (DN4) для насосов ProSpray	2406206

КРАСКОПУЛЬТ PROSPRAY 20 HEA



Надежный поршневой насос для начинающих работать с безвоздушной технологией

- «Крепко устроенный»: для длительной работы на строительной площадке
- Компактный и простой дизайн
- Легкий в обращении: благодаря технологии HEA
- Оптимальный срок службы и производительность



Инновационные особенности продукта ProSpray: например, новые уплотнения

КРАСКОПУЛЬТ PROSPRAY 3.21 HEA



Маленький и компактный – для объектов небольших размеров

- Инновационная безвоздушная технология низкого давления: до 55% меньше избыточного распыления
- Оптимальное соотношение цены и качества: Идеально подходит для всех пользователей, которые ежедневно покрывают распылением небольшие поверхности
- Созданный для безотказной работы: Встроенный фильтр высокого давления



Компактная конструкция с прекрасными эксплуатационными данными: размер сопла 0.023", 2.0 л/мин макс., коэффициент подачи: 16 кг по весу

- Гибкая система всасывания: для простого забора материала непосредственно из оригинального контейнера

Компактность: для удобства транспортировки и компактного хранения

Манометр HEA: более длительный срок службы благодаря инновационной безвоздушной технологии низкого давления HEA

Удобная скрутка кабеля: для аккуратного хранения электрического кабеля

Сопло HEA 517: мягкий рисунок напыления и до 55% меньше избыточного распыления

Шланг ВД DN6, 15 м: для большего радиуса действий

Поддон: возможные остатки во всасывающем шланге улавливаются во время транспортировки

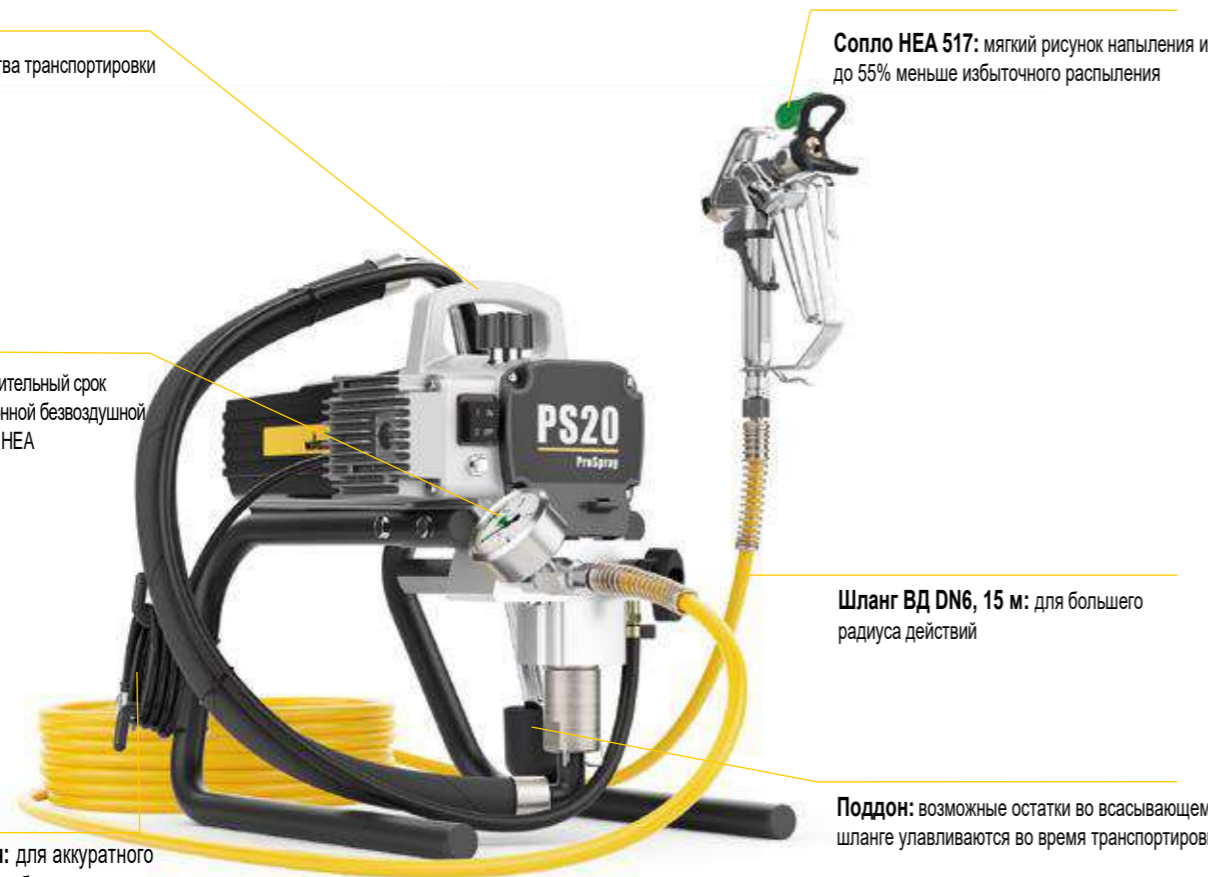

HEA HIGH EFFICIENCY AIRLESS

Компактность: для удобства транспортировки и компактного хранения

Простота технического обслуживания: Нажатием кнопки поршень смазывается маслом и таким образом сохраняются уплотнения.

Манометр HEA: более длительный срок службы благодаря инновационной безвоздушной технологии низкого давления HEA

Насадка HEA 517: мягкий рисунок напыления и до 55% меньше избыточного распыления

Шланг ВД DN6, 15 м: для большего радиуса действий

Впускной клапан-толкатель: для высокой эксплуатационной надежности и легкого ввода в эксплуатацию. Клапан высвобождается простым нажатием пальца.

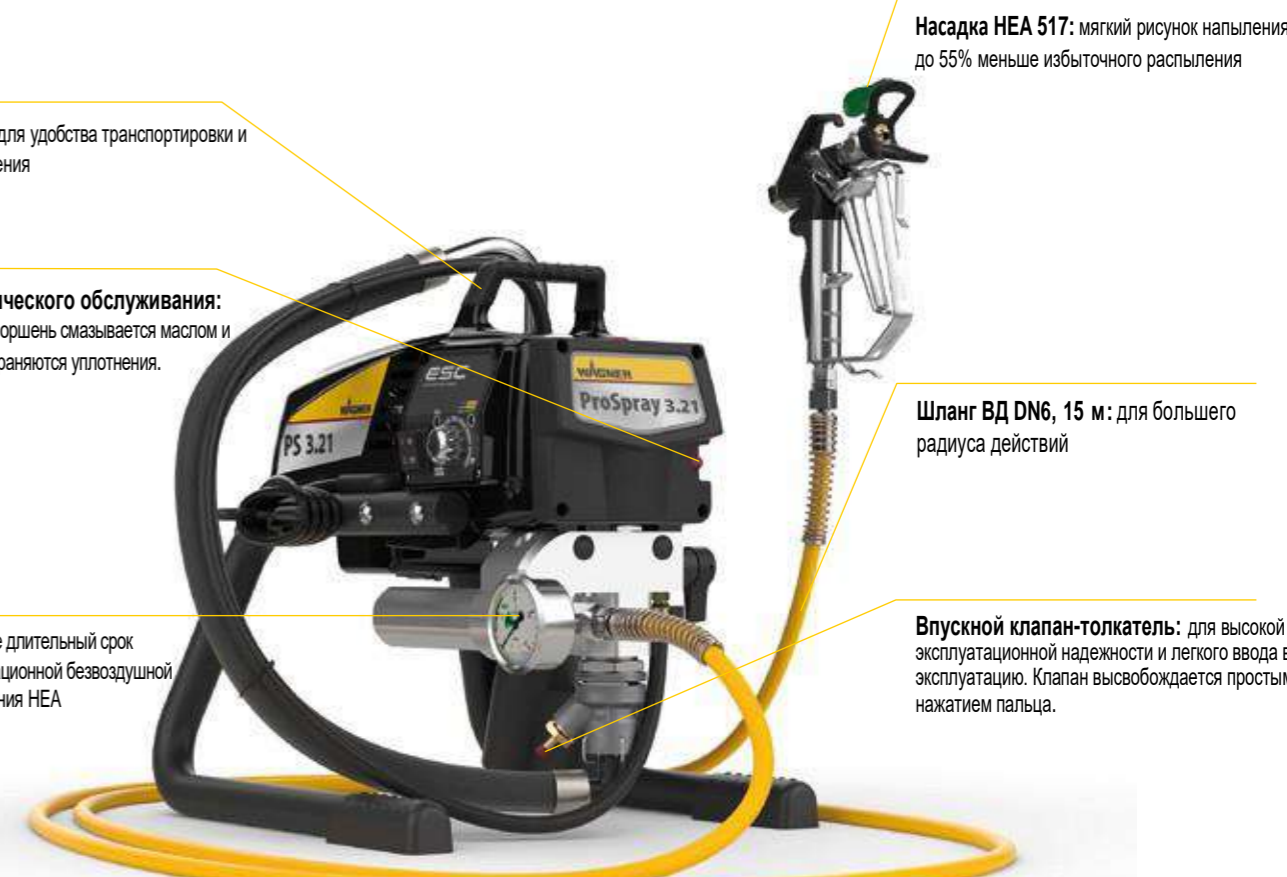

HEA HIGH EFFICIENCY AIRLESS

T ≤ 0.021"; **W** 1.6 л/мин

КРАСКОПУЛЬТ PROSPRAY 20 HEA - DPPS 2403616

Главный модуль ProSpray 20	-
Шланг ВД DN6, 27 МПа, NPSM 1/4", 15 м	9984574
Гибкая система всасывания	0558672A
Комплект манометра в сборе. HEA(МПа)	2383995
Безвозд. Пистолет Vector Pro, 1/4", вкл. держатель сопла TradeTip 3, с 4-пальцевым курком	538040
Насадка HEA ProTip 517	554517

АКСЕССУАРЫ

Насадка HEA ProTip, разные размеры (напр. насадка 211 - Art.No. 517211)	554XXX
Сопла TradeTip 3 FineFinish, разные размеры	554XXX
Бункер 5 литров	704-453
Шланг ВД DN4, 27 МПа, NPS 1/4", 7.5 м	9984573
Удлинитель сопла, 15 см, трубная цилиндрическая резьба	556074

WAGNER

T ≤ 0.023"; **W** 2 л/мин

КРАСКОПУЛЬТ PROSPRAY 3.21 HEA - DPPS 532089

Главный модуль, PS 3.21	-
Шланг ВД DN6, 27 МПа, NPSM 1/4", 15 м	9984574
Комплект манометра в сборе HEA(МПа)	2383995
Безвозд. пистолет Vector Grip, 1/4", вкл. держатель сопла TradeTip 3, с 2-х и 4-х пальцевым курком	538043
Насадка HEA ProTip 517	554517

АКСЕССУАРЫ

Насадка HEA ProTip, разные размеры (напр. насадка 211 - Art.№ 517211)	554XXX
Сопла TradeTip 3, разные размеры	553XXX
Удлинитель сопла, 15 см, трубная цилиндрическая резьба	556074
Удлинитель сопла, 30 см, трубная цилиндрическая резьба	556077
Очиститель TipClean; 200 мл	2400215
EasyGlide, специальное масло, 118 мл	508619

WAGNER

КРАСКОПУЛЬТ PROSPRAY 3.25

Компактная эмульсионная установка для средних объектов



• Инновационные свойства продукта ProSpray:

Считывание цифровой информации и управление блоком непосредственно на приборе - поршень смазывается нажатием кнопки - депрессор впускного клапана для высокой эксплуатационной надежности - и многое другое

• **Простота в обращении:** Компактный дизайн для удобства транспортировки и хранения



• **Легкий вес:** всего 17.9 кг (на жесткой раме) или 27.4 кг (на тележке)

• **Два варианта:** Доступный на тележке или в виде компактной версии на жесткой раме

КРАСКОПУЛЬТ PROSPRAY 3.31

Надежный агрегат для эмульсионных работ на больших площадях



• Электронный контроль, информация и управление непосредственно на устройстве:

отображает текущее давление; настройки давления могут устанавливаться и отображаться, и многое другое

• **Необслуживаемый бесщеточный двигатель**



Высокая производительность покрытия вместе с простой эксплуатации

• Инновационные свойства продукта ProSpray:

Считывание цифровой информации и управление блоком непосредственно на приборе - наклонная рама - встроенный фильтр ВД - и др.

Четкая компоновка: DESC Контроль

С помощью цифрового дисплея вы можете считывать и обрабатывать данные устройства, данные о потреблении, времени выполнения и многое другое. Интеллектуальное управление "мертвой зоной", функция замедленного движения (SlowMotion) и частоты очистки (FrequentClean) гарантируют безотказную работу и быструю очистку.

Необслуживаемый бесщеточный двигатель постоянного тока:

Благодаря улучшенной производительности, двигатель работает еще более эффективно как на низких, так и на высоких скоростях. Непрерывное измерение давления краски автоматически контролирует скорость двигателя, обеспечивая таким образом постоянное давление материала



Превосходное качество поверхности напыления: обеспечено пистолетом Vector Grip Airless. Легкий с длительным сроком службы

Простота обслуживания: Нажатием кнопки поршень смазывается маслом и таким образом сохраняются уплотнения

Впускной клапан-толкатель: для высокой эксплуатационной надежности и легкого ввода в эксплуатацию. Клапан высвобождается простым нажатием пальца

Также доступен на жесткой раме (салазки)



Превосходное качество поверхности напыления: обеспечено пистолетом Vector Grip Airless. Легкий с длительным сроком службы

Отсутствие блокировки сопла: Фильтр высокого давления легко доступен и быстро очищается. Три различных фильтрующих вставки (мелкая, средняя, грубая) обеспечивают оптимальное соответствие материалу

Опрокидывающаяся тележка: Быстрая смена контейнера. Оптимизированные по месту шины обеспечивают удобную транспортировку насоса

Необслуживаемый бесщеточный двигатель постоянного тока: Благодаря улучшенной производительности, двигатель работает еще более эффективно как на низких, так и на высоких скоростях. Непрерывное измерение давления краски автоматически контролирует скорость двигателя, обеспечивая таким образом постоянное давление материала

Четкая компоновка: DESC Контроль:

С помощью цифрового дисплея вы можете считывать и обрабатывать данные устройства, данные о потреблении, времени выполнения и многое другое. Интеллектуальное управление "мертвой зоной", функция замедленного движения (SlowMotion) и частоты очистки (FrequentClean) гарантируют безотказную работу и быструю очистку



≤ 0.027"; 2.6 л/мин

КРАСКОПУЛЬТ PROSPRAY 3.25 - DPPS

Главный модуль, PS 3.25 на тележке	-
Шланг ВД DN6, 27 МПа, NPSM 1/4", 15 м	9984574
Безвозд. пистолет Vector Grip, 1/4", вкл. держатель сопла TradeTip 3, with 2- and 4-finger trigger	538043
Насадка 2SpeedTip, D10, 111 / 419	271045

КРАСКОПУЛЬТ PROSPRAY 3.25 – НА ЖЕСТКОЙ РАМЕ 2308259

КРАСКОПУЛЬТ PROSPRAY 3.25 – НА ТЕЛЕЖКЕ 2308260

АКСЕССУАРЫ

Насадка HEA ProTip, разные размеры (напр. насадка 211 - Арт.№ 517211)	554XXX
Сопла TradeTip 3, разные размеры	553XXX
Удлинитель сопла, 15 см, трубная цилиндрическая резьба	556074
Удлинитель сопла, 60 см, трубная цилиндрическая резьба	556077
Очиститель TipClean; 200 мл	2400215
EasyGlide, специальное масло, 118 мл	508619

≤ 0.032"; 3.8 л/мин

КРАСКОПУЛЬТ PROSPRAY 3.31 - DPPS

2308262

Главный модуль, ProSpray 3.31	-
Шланг ВД DN6, 27 МПа, NPSM 1/4", 15 м	9984574
Безвозд. пистолет Vector Grip, 1/4", вкл. держатель сопла TradeTip 3, с 2-х и 4-х пальцевым курком	538043
Насадка 2SpeedTip, D20, 115/421	271046

АКСЕССУАРЫ

Насадка HEA ProTip, разные размеры (напр. насадка 211 - Арт.№ 517211)	554XXX
Сопла TradeTip 3, разные размеры	553XXX
Удлинитель сопла, 15 см, трубная цилиндрическая резьба	556074
Удлинитель сопла, 60 см, трубная цилиндрическая резьба	556077
Очиститель TipClean; 200 мл	2400215
EasyGlide, специальное масло, 118 мл	508619

КРАСКОПУЛЬТ PROSPRAY 3.34



Технологический шедевр для высоковязких материалов, таких как огнезащитные составы и антикоррозионные покрытия

- **Высокопроизводительный поршневой насос:** идеально подходит для больших строительных площадок, где он также справляется с обработкой высоковязких материалов
- **Для больших строительных объектов:** Мощный и надежный
- **Быстрее, чем когда-либо прежде:** Быстроосменная секция жидкости для удобства обслуживания и сокращения времени отклика



- **Инновационные свойства продукта ProSpray:** Считывание цифровой информации и управление непосредственно на устройстве - наклонная тележка - встроенный фильтр высокого давления - и многое другое.

КРАСКОПУЛЬТ PROSPRAY 3.39

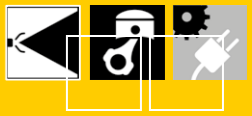

Мощная эмульсионная установка для работы с большими площадями

- **Больше мощности:** Большая производительность всасывания благодаря низкому положению всасывающего клапана
- **В два раза быстрее при работе с эмульсией:** Возможна параллельная работа двух пистолетов
- **Самый мощный насос в линейке ProSpray:** Справляется даже с безвоздушным распылением наполнителей



- **Инновационные свойства продукта ProSpray:** Наклонная тележка позволяет выполнять смену красок без использования инструментов.

Превосходное качество поверхности напыления: с безвоздушным пистолетом or Vector Grip. Легкий вес и длительный срок службы

Отсутствие блокировки сопла: Фильтр высокого давления легко доступен и быстро очищается. Три различных фильтрующих вставки (мелкая, средняя, грубая) обеспечивают оптимальное соответствие материалу

Четкая компоновка: DESC Контроль: С помощью цифрового дисплея вы можете считывать и обрабатывать данные устройства, данные о потреблении, времени выполнения и многое другое. Интеллектуальное управление "мертвой зоной", функция замедленного движения (SlowMotion) и частоты очистки (FrequentClean) гарантируют безотказную работу и быструю очистку

Низкие эксплуатационные расходы: Практичные, саморегулирующиеся сальники приводят к меньшему износу и легко меняются. Они имеют срок службы до 50% больше, чем их аналоги.



Опрокидывающаяся тележка: Быстрая смена контейнера. Оптимизированные по месту шины обеспечивают удобную транспортировку насоса

Необслуживаемый бесщеточный двигатель постоянного тока: Благодаря улучшенной производительности, двигатель работает еще более эффективно как на низких, так и на высоких скоростях. Непрерывное измерение давления краски автоматически контролирует скорость двигателя, обеспечивая таким образом постоянное давление материала

Просто и быстро: замена всасывающей системы без инструментов

≤ 0.034"; 4.5 л/мин

КРАСКОПУЛЬТ PROSPRAY 3.34 - DPPS 2308263

Главный модуль, PS 3.34	-
Шланг ВД DN6, 27 МПа, NPSM 1/4", 15 м	9984574
Безвозд. пистолет Vector Grip, 1/4", вкл. держатель сопла TradeTip 3, с 2-х и 4-х пальцевым курком	538043
Насадка 2SpeedTip, D20, 115/421	271046

АКСЕССУАРЫ

Насадка HEA ProTip, разные размеры (напр. насадка 211 - Арт.№ 517211)	554XXX
Сопла TradeTip 3, разные размеры	553XXX
Удлинитель сопла, 15 см, трубная цилиндрическая резьба	556074
Удлинитель сопла, 60 см, трубная цилиндрическая резьба	556077
Очиститель TipClean; 200 мл	2400215
EasyGlide, специальное масло, 118 мл	508619

Превосходное качество поверхности напыления: обеспечено пистолетом Vector Grip Airless. Легкий с длительным сроком службы

Отсутствие блокировки сопла: Фильтр высокого давления легко доступен и быстро очищается. Три различных фильтрующих вставки (мелкая, средняя, грубая) обеспечивают оптимальное соответствие материалу

Четкая компоновка: DESC Контроль: С помощью цифрового дисплея вы можете считывать и обрабатывать данные устройства, данные о потреблении, времени выполнения и многое другое. Интеллектуальное управление "мертвой зоной", функция замедленного движения (SlowMotion) и частоты очистки (FrequentClean) гарантируют безотказную работу и быструю очистку

Низкие эксплуатационные расходы: Практичные, саморегулирующиеся сальники приводят к меньшему износу и легко меняются. Они имеют срок службы до 50% больше, чем их аналоги

≤ 0.039"; 5 л/мин

КРАСКОПУЛЬТ PROSPRAY 3.39 EMULSION - DPPS 2351261

Главный модуль, PS 3.39	-
Шланг ВД DN6, 27 МПа, NPSM 1/4", 15 м	9984574
Безвозд. Пистолет Vector Grip, 1/4", вкл. Держатель сопла TradeTip 3, с 2-х и 4-х пальцевым курком	538043
Насадка 2SpeedTip, D40, 117/427	271048
Двойной разъем A = 1/4" NPS x 3/8" NPT	812-003
Двойной разъем A = 3/8" NPT x A = 1/2" NPS	815-005

Опрокидывающаяся тележка: Быстрая смена контейнера. Оптимизированные по месту шины обеспечивают удобную транспортировку насоса

Необслуживаемый бесщеточный двигатель постоянного тока: Благодаря улучшенной производительности, двигатель работает еще более эффективно как на низких, так и на высоких скоростях. Непрерывное измерение давления краски автоматически контролирует скорость двигателя, обеспечивая таким образом постоянное давление материала

Доступен вариант для работы с наполнителями с безвоздушным пистолетом AG 19



КРАСКОПУЛЬТ PROSPRAY 3.39 FILLER - DPPS 2308264

Главный модуль, PS 3.39	-
Шланг ВД DN13, макс. 25 МПа, 3/8", NPSM 1/2", 15 м	2336585
Тросик шланга DN10, макс. 25 МПа, NPSM 3/8", 2.5 м	2336582
Безвозд. пистолет AG 19, 25 МПа, трубная цилиндрическая резьба 3/8", вкл. держатель сопла TradeTip 3	2341127
Насадка 2SpeedTip, S10, 235/527	271049
Соединительная муфта I = 1/4" NPSM x A = 3/8" NPSM, 27 МПа	179732
Соединитель 3/8" x 1/2"	814-005

ГИДРАВЛИЧЕСКИЙ ПОРШНЕВОЙ НАСОС

Еще более высокая производительность всасывания и подачи материала – с более плотными материалами

Вы в основном работаете с очень вязкими или очень плотными материалами? Тогда поршневой насос WAGNER ваш идеальный и надежный помощник. Исключительно высокая мощность всасывания и транспортировки создается за счет хода поршня. Этот эффект еще больше усиливается за счет гидравлического привода и особенно идеально подходит для этого типа материалов.



Различные классы производительности для каждого профессионала: особенно надежная технология гидравлических насосов от WAGNER наиболее подходит для крупных строительных площадок с широким спектром применения, от защитного покрытия зданий и эмульсий до особо высоковязких и очень плотных материалов, для внутреннего и наружного применения

Незаменимый помощник - как внутри, так и снаружи:

Поршневые насосы WAGNER выпускаются с тремя различными системами привода. Электрические поршневые насосы охватывают широкий спектр классов производительности и имеют компактную конструкцию. Гидравлические поршневые насосы обеспечивают еще более высокую производительность и доступны с бензиновыми или электрическими двигателями, с возможностью переключения в течение нескольких минут. Поршневые насосы с пневматическим приводом компании WAGNER - взрывозащищенные агрегаты, пригодные для использования в цехах и мастерских.

1. ЕЩЕ БОЛЬШЕ ЭНЕРГИИ НА СТРОИТЕЛЬНОЙ ПЛОЩАДКЕ:

Запатентованная система SSP (Специальная мощность распыления) от WAGNER - это уникальная на рынке технология нанесения высоковязких материалов. Специальная конструкция системы гарантирует постоянное заполнение насоса достаточным количеством материала при помощи поршня с загрузочной лопаткой (shovel piston). Система SSP доступна для всех моделей HeavyCoat.



Дополнительная мощность "Special-Spray-Power" для высоковязких материалов

2. ОТСУТСТВИЕ НЕПРЕРЫВНОЙ РАБОТЫ:

Поршневые насосы работают только при необходимости создать давление. В остальное время привод находится в режиме ожидания. Это защищает изнашиваемые детали и положительно влияет на уровень шума на объекте.

ПОПЕРЕЧНОЕ СЕЧЕНИЕ ПОРШНЯ

ПРЕИМУЩЕСТВА



Гидравлика
верхнее уплотнение
выпускной клапан
нижнее уплотнение
впускной клапан

- Лучшая производительность по нагнетанию при работе с высоковязкими материалами
- Меньшая чувствительность при работе с плотно заполненными материалами
- Высокое давление материала / объем материала позволяют использовать шланги большой длины
- Возможность использовать сопла больших размеров
- Сверхпрочное уплотнение с длительным сроком службы
- Мощное всасывание
- Возможность использовать SSP для повышения производительности

КРАСКОПУЛЬТ HEAVYCOAT 750

Компактное мощное устройство для плотных материалов



- **Длительный срок службы и надежность:** благодаря технологии Hydra-stroke рабочая температура значительно снижена, что увеличивает срок службы.
- **Новая гидравлическая конструкция:** вдохновленная горнодобывающей и авиационной промышленностью с учетом самых жестких требований к рабочим характеристикам и производительности поршневого насоса.
- **Мощность:** постоянная производительность при нанесении



плотных, заполненных и высоковязких материалов, таких как битум и текстурированная штукатурка, на большие площади.

- **Отличная производительность и идеальные результаты:** Даже при большой длине шланга.
- **Максимальное удобство использования:** благодаря простоте управления.

Фильтр высокого давления: для высокой надежности и минимального времени простоя

Быстрая и простая задача: разгерметизировать агрегат.

Качество распыления: с высокоэффективным пистолетом AG 14. При использовании в сочетании с соплом 2SpeedTip для наполнителей можно без труда обрабатывать даже высоковязкие материалы

Технология Hydrastroke: рабочая температура снижена до 14°C по сравнению с предыдущими гидравлическими системами

Крепление контейнера: легкая транспортировка контейнера для материала

Простота в обслуживании: Насос и двигатель легко доступны, а нижний насос можно снять, ослабив всего 4 винта. Это делает агрегат HC 750 особенно удобным в обслуживании



Выпускается как модель с электрическим, так и бензиновым приводом: Базовая модель без SSP также доступна с бензиновым мотором. Это означает, что агрегат также может быть использован на строительных площадках без электрического подключения

Большие пневматические шины: это означает, что агрегат легко и удобно транспортировать даже на труднопроходимых участках местности

Низко расположенный клапан или по выбору фракционный поршень: позволяет обрабатывать чрезвычайно высоковязкие материалы

≤ 0.043" ; 6 л/мин (E) / 7,6 л/мин (G)

КРАСКОПУЛЬТ HEAVYCOAT 750 E - DPHC 2371027

Главный модуль, HC 750 E	-
Шланг ВД DN13, макс. 25 МПа, 3/8", NPSM 1/2", 15 м	2336585
Тросик шланга DN10, макс. 25 МПа, NPSM 3/8", 2,5 м	2336582
Соединитель 3/8" x 1/2"	814-005
Безвозд. пистолет AG 14, трубн. цилиндр. резьба 1/4", вкл. держ. сопла TradeTip3	0502081A
Насадка 2SpeedTip, S10, 235/527	271049
Переходник I = 1/4"NPSM x A = 3/8"NPSM; 27 МПа	179732

КРАСКОПУЛЬТ HEAVYCOAT 750 E - DPHC 2371027

КРАСКОПУЛЬТ HEAVYCOAT 750 G - DPHC 2371029

≤ 0.043" ; 6 л/мин (E) / 7,6 л/мин (G)

КРАСКОПУЛЬТ HEAVYCOAT 750 ESSP

Главный модуль; HeavyCoat 750 E SSP	-
Шланг ВД DN13, макс. 25 МПа, 3/8", NPSM 1/2", 15 м	2336585
Тросик шланга DN10, макс. 25 МПа, NPSM 3/8", 2,5 м	2336582
Соединитель 3/8" x 1/2"	814-005
Безвозд. пистолет AG 14, трубн. цилиндр. резьба 1/4", вкл. держ. сопла TradeTip3	0502081A
Насадка 2SpeedTip, S10, 235 / 527	271049

КРАСКОПУЛЬТ HEAVYCOAT 750 E SSP - DPHC 2371028

HEAVYCOAT 950 SPRAYPACK

Устройство для самых плотных материалов



- **Многофункциональность:** Благодаря высокой производительности.
- **Мощный и легкий:** Компактный и удобный в транспортировке.
- **Инновационные свойства продукта HeavyCoat:** быстрая замена контейнеров, простота очистки и транспортировки благодаря поворотному насосному агрегату SwingCart.
- **Версия с SSP:** с лопаточным поршнем для повышенной производительности при работе с материалами с высокой вязкостью.



КРАСКОПУЛЬТ HEAVYCOAT 970

Универсальный, высокоскоростной для проектов формата XL



- **Самый мощный гидравлический поршневой насос Wagner**
- **Идеальный выбор:** Для больших площадей и интенсивного использования
- **Максимальный потенциал:** С объемом подачи 10-12 л/мин
- **Инновационные свойства продукта HeavyCoat:** с выбором либо бензинового, либо электрического двигателя, который может быть заменен в течение нескольких минут – или, возможно, даже больше мощности с SSP



- **Быстрая замена контейнеров, простота очистки и транспортировки:** благодаря поворотному насосному агрегату SwingCart
- **Версия с SSP:** с лопаточным поршнем для повышенной производительности при работе с материалами с высокой вязкостью.

Качество распыления: с высокоэффективным пистолетом AG 14. При использовании в сочетании с соплом 2SpeedTip для наполнителей можно без труда обрабатывать даже высоковязкие материалы

Откидная тележка: позволяет откидывать насос. Практично при работе с ведром или контейнером, а также при транспортировке

Легко убирается: С встроенными опорами шланг длиной до 60 м может быть легко и практично собран

Фильтр ВД: для высокой надежности и минимального времени простоя

Удобно в работе: Регулируемая по высоте телескопическая ручка обеспечивает удобную транспортировку на строительной площадке или в автомобиле

В одно движение: можно безопасно снять давление с устройства и быстро очистить его

Специальный шланг HeavyCoat: с поперечным сечением 3/8", 1/2" или 3/4" для лучшего распыления

По вашему выбору: с лопаточным поршнем SSP или без него для обработки материалов с очень высокой вязкостью



Качество распыления: с высокоэффективным пистолетом AG 14. При использовании в сочетании с соплом 2SpeedTip для наполнителей можно без труда обрабатывать даже высоковязкие материалы

Откидная тележка: позволяет откидывать насос. Практично при работе с ведром или контейнером, а также при транспортировке

Легко убирается: С встроенными опорами шланг длиной до 60 м может быть легко и практично собран

Фильтр ВД: для высокой надежности и минимального времени простоя

Удобно в работе: Регулируемая по высоте телескопическая ручка обеспечивает удобную транспортировку на строительной площадке или в автомобиле

С выбором электропривода или независимого от электросети с бензиновым двигателем Honda: Агрегаты могут быть преобразованы из электроприводных в бензиновые (или наоборот). Это дает возможность использовать их на строительных площадках без электроснабжения. Оба двигателя чрезвычайно надежны и долговечны

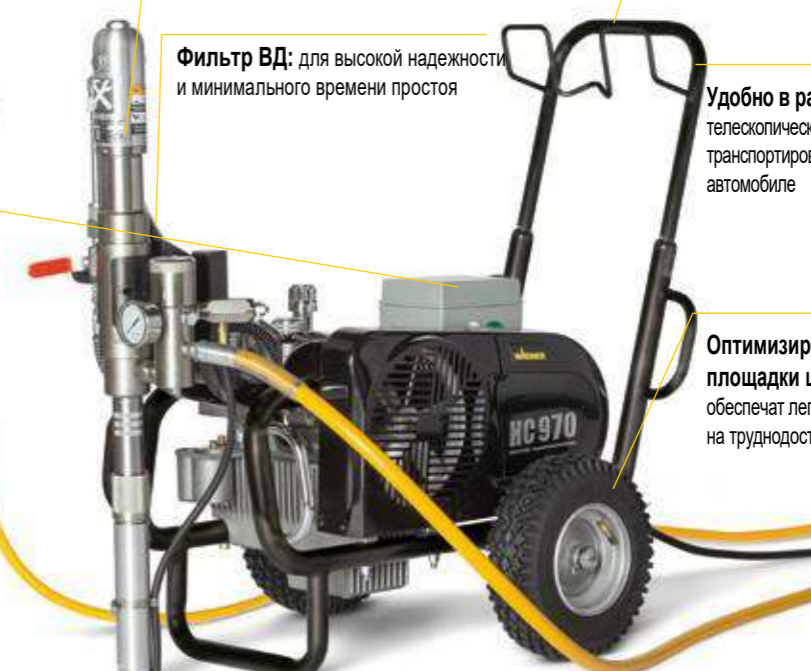

Оптимизированные для строительной площадки шины: позволяют избежать проколов и обеспечат легкую и удобную транспортировку – даже на труднодоступных участках



Т ≤ 0.052"; 6.6 л/мин (E) / 8 л/мин (G)

КРАСКОПУЛЬТ HEAVYCOAT 950 - DPHC

Главный модуль, HC 950 E	-
Шланг ВД DN10, макс. 25 МПа, NPSM 3/8", 15 м	2336583
Соединительный рукав I = 1/4"NPSM x A = 3/8"NPSM, 27 МПа	179732
Безвозд. пистолет AG 14, трубн. цилиндр. резьба 1/4", вкл. держ. сопла TradeTip 3	0502081A
Насадка 2SpeedTip, D40, 117/427	271048

КРАСКОПУЛЬТ HEAVYCOAT 950 E - DPHC 2332184

КРАСКОПУЛЬТ HEAVYCOAT 950 G - DPHC 2332186

Т ≤ 0.052"; 6.6 л/мин (E) / 8 л/мин (G)

КРАСКОПУЛЬТ HEAVYCOAT 950 E SSP

Главный модуль; HeavyCoat 950 E SSP	-
Шланг ВД DN10, макс. 25 МПа, NPSM 3/8", 15 м	2336585
Тросик шланга DN10, макс. 25 МПа, NPSM 3/8", 2.5 м	2336582
Соединитель 3/8" x 1/2"	814-005
Безвозд. пистолет AG 19, 25 Мпа, трубн. цилиндр. резьба 1/4", вкл. держ. сопла TradeTip 3	2341127

Насадка 2SpeedTip, S20, 243 / 539 271050

КРАСКОПУЛЬТ HEAVYCOAT 950 E SSP - DPHC 2332187

Т ≤ 0.056"; 10,3 л/мин (E) / 12 л/мин (G)

КРАСКОПУЛЬТ HEAVYCOAT 970 - DPHC

Главный модуль, HC 970 E / 970 G	-
Шланг ВД DN13, макс. 25 МПа, 3/8", NPSM 1/2", 15 м	2336585
Тросик шланга DN10, макс. 25 МПа, NPSM 3/8", 2.5 м	2336582
Соединитель 3/8" x 1/2"	814-005
Соединительный рукав I = 1/4"NPSM x A = 3/8"NPSM, 27 М	179732
Безвозд. пистолет AG 14, трубн. цилиндр. резьба 1/4", вкл. держ. сопла TradeTip 3	0502081A
Насадка 2SpeedTip, S20, 243/539	271050

КРАСКОПУЛЬТ HEAVYCOAT 970 E - DPHC 2332191

КРАСКОПУЛЬТ HEAVYCOAT 970 G - DPHC 2332192

Т ≤ 0.056"; 10,3 л/мин (E) / 12 л/мин (G)

КРАСКОПУЛЬТ HEAVYCOAT 970 ESSP

Главный модуль HeavyCoat 970 E SSP	-
Шланг ВД DN13, макс. 25 МПа, 3/8", NPSM 1/2", 15 м	2336585
Тросик шланга DN10, макс. 25 МПа, NPSM 3/8", 2.5 м	2336582
Соединитель 3/8" x 1/2"	814-005
Безвозд. пистолет AG 19, 25 Мпа, трубн. цилиндр. резьба 1/4", вкл. держ. сопла TradeTip 3	2341127

Насадка 2SpeedTip, S20, 243 / 539 271050

КРАСКОПУЛЬТ HEAVYCOAT 970 E SSP - DPHC 2332193

СПИРАЛЬНЫЙ НАСОС простое управление – мощность и универсальность



Цените ли вы машинное применение материала, особенно для более сложных задач? Тогда спиральный насос от WAGNER-это именно тот мощный энергетический пакет, который вам нужен для ваших строительных площадок. Надежный, с высокой производительностью спиральный насос снабжен очень простой функцией "Ротор-Статор", которую компания WAGNER успешно использует на рынке уже несколько десятилетий.



Прочный, надежный и мощный агрегат для выполнения сложных задач:

Спиральные насосы, также называемые эксцентрическими спиральными насосами, используют механизмы перемещения для доставки материала. Для этого используются два компонента - ротор и статор. Ротор вращается и при этом мягко перемещает материал через полости статора. Эта простая функция позволяет чрезвычайно тяжелые материалы с различной грануляцией и даже волокнами, такие как штукатурные и другие материалы, содержащие наполнители, обрабатывать чрезвычайно эффективно.

Отличное решение для плотного текстурированного материала:

Спиральные насосы WAGNER могут использоваться для получения высококачественных поверхностей с высокой рабочей скоростью, например, при машинном нанесении штукатурки. Здесь тяжелый, высоковязкий материал перемещается с помощью спирального насоса через шланг к распылителю, где он плавно распыляется и наносится. Удобный и управляемый, такой, к какому вы и привыкли, пользуясь безвоздушными распылителями WAGNER.

1. ПРОСТОТА В ЭКСПЛУАТАЦИИ:

Простая и удобная в использовании концепция управления ротором и статором гарантирует безотказное использование, даже для начинающих пользователей.

2. БЫСТРАЯ ОЧИСТКА:

Спиральные насосы Вагнера могут быть быстро разобраны для очистки и технического обслуживания и снова собраны благодаря простой конструкции статора, в том числе непосредственно на строительной площадке. Это особенно легко делается на агрегате WAGNER PlastCoat 1030 за счет автоматического отвода статора. Несущие материал детали также изготавливаются из специальных материалов, которые легко очищаются.

3. ПРОДОЛЖИТЕЛЬНЫЙ СРОК СЛУЖБЫ:

Спиральные насосы WAGNER надежны и просты в использовании. Они особенно мало изнашиваются и не требуют технического обслуживания, а также работают значительно тише, чем обычные поршневые насосы.

ПОПЕРЕЧНОЕ СЕЧЕНИЕ СПИРАЛЬНОГО НАСОСА

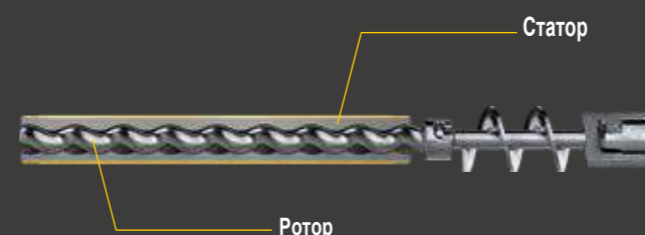

Ротор

Статор

Ротор

ПРЕИМУЩЕСТВА

- Простая и прочная технология
- Бережная транспортировка материала
- Эффективная обработка высоковязких материалов
- Полностью регулируемый контроль давления распыления
- Длительный срок службы
- Низкие эксплуатационные расходы

PLASTCOAT HP 30



Объединение наиболее надежного спирального насоса высокого давления с безвоздушной технологией для высоковязких наполнителей

- **Простое управление:** Удобный в использовании принцип управления позволяет даже начинающим пользователям безошибочно работать с агрегатом...
- **Эргономичный безвоздушный пистолет и шланг ВД:** гарантия высокого уровня эксплуатационного комфорта при нанесении материала.
- **Максимальная производительность:** PlastCoat HP 30 обеспечивает убедительную производительность >10 кг/мин.



Давление распыления свободно регулируется (40-120 бар).

- **Исключительная надежность:** Низкий износ и низкие эксплуатационные расходы спирального насоса обеспечены его надежной и проверенной технологией.

Пластиковый бункер: Легко чистится и имеет емкость 50 литров. Крышка бункера для материала поставляется отдельно как аксессуар (Арт. № 2400 030)

Компактные размеры: При высоте 62 см устройство легко заполняется материалом

Высокоэффективные пистолеты: С помощью безвоздушного пистолета AG 19 даже высоковязкие материалы обрабатываются без каких-либо проблем



Манометр с цветовым контролем: Позволяет идеально контролировать давление в соответствии с обрабатываемым материалом



Простое управление: Благодаря удобной панели управления

Идеально подходит для работ на любой строительной площадке: Большие пневматические шины обеспечивают мобильность на любой строительной площадке

Бесшумное и удобное безвоздушное распыление: без дополнительного компрессора с рабочим давлением до 120 бар

Доступна также версия для работы с эмульсиями



Может быть легко преобразован для работы с эмульсиями: С комплектом эмульсии, содержащим шланг длиной 15 м (DN 10) и пистолет Vector Pro с соплом HEA 517 (2400684)

Т ≤ 0.055" ; > 10 кг/мин

КРАСКОПУЛЬТ PLASTCOAT HP 30 - DPPC 2388301

Главный модуль, PC HP 30	-
Шланг ВД Ø19, 10 м	2390763
Тросик шланга ВД, DN10, 2.5 м	2390762
Безвозд. пистолет AG 19, 25 МПа, трубн. цилиндр. резьба 3/8", вкл. TradeTip 3 держатель сопла	2341127
Сопло TradeTip 3 443	553443
Долговечный протектор насоса PlastGuard	2399960

ЭМУЛЬСИОННЫЙ КОМПЛЕКТ PLASTCOAT HP 30 2400684

Безвозд. Пистолет Vector Grip, 1/4", вкл. держатель сопла TradeTip 3, с 4-х пальцевым курком	538040
Шланг ВД DN10, макс. 25 МПа, NPSM 3/8", 15 м	2336583
Сопло HEA ProTip 517	554517
Адаптор FM 1/2BSP-3/8NPSM	2332623
Адаптор FM 1/4NPSM-3/8NPSM	179732
Очиститель TipClean; 200 мл	2400214

ПРАКТИЧНЫЕ АКСЕССУАРЫ HP 30

Шланг ВД Ø19, 10 м	2390763
Тросик шланга ВД, DN10, 2.5 м	2390762
Шланг ВД DN10, макс. 25 МПа, NPSM 3/8", 15 м	2336583

Безвозд. пистолет AG 19, 25 МПа, трубн. цилиндр. резьба 3/8", вкл. держатель сопла TradeTip 3 234127

Безвозд. пистолет Vector Pro, 1/4", вкл. держатель сопла TradeTip 3, с 4-х пальцевым курком 538040

Сопла TradeTip 3, разные размеры 0553XXX

Сопла HEA ProTip, разные размеры 0554XXX

Держатель сопла, трубн. цилиндр. резьба 7/8", для сопел TradeTip 3 0289390

Удлинитель сопла, 30 см, трубн. цилиндр. резьба 556075

Удлинитель сопла, 60 см, трубн. цилиндр. резьба 556077

Чистящая головка DN16 2402355

Чистящая головка DN19 342330

Ротор и статор в сборе, для PlastCoat HP 30 2395996

Крышка бункера для материала 2400030

Настольный пресс 2389048

Протектор насоса PlastGuard 2399959

Долговечный протектор насоса PlastGuard 2399960

РЕКОМЕНДУЕМОЕ ПРИМЕНЕНИЕ

Эмульсии и латексные краски, адгезивы, герметики	Конструкционная гидроизоляция, битумные покрытия
Краски для внешних работ, Кровельное покрытие, Напольное покрытие, текстурированные краски	Наполнители



ТЕХНИЧЕСКИЕ ДАННЫЕ

Вес	72 кг
Мощность двигателя	2.3 кВт
Напряжение	230В/50Гц
Макс. рабочее давление	120 бар, 12 МПа
Макс. производительность (безвоздушное распыление эмульсии)	> 10 кг/мин
Макс. высота подачи	20 м
Макс. радиус подачи	22.5 м
Макс. зернистость *	0.3 мм

*Безвозд. наполнители, эмульсионные наполнители

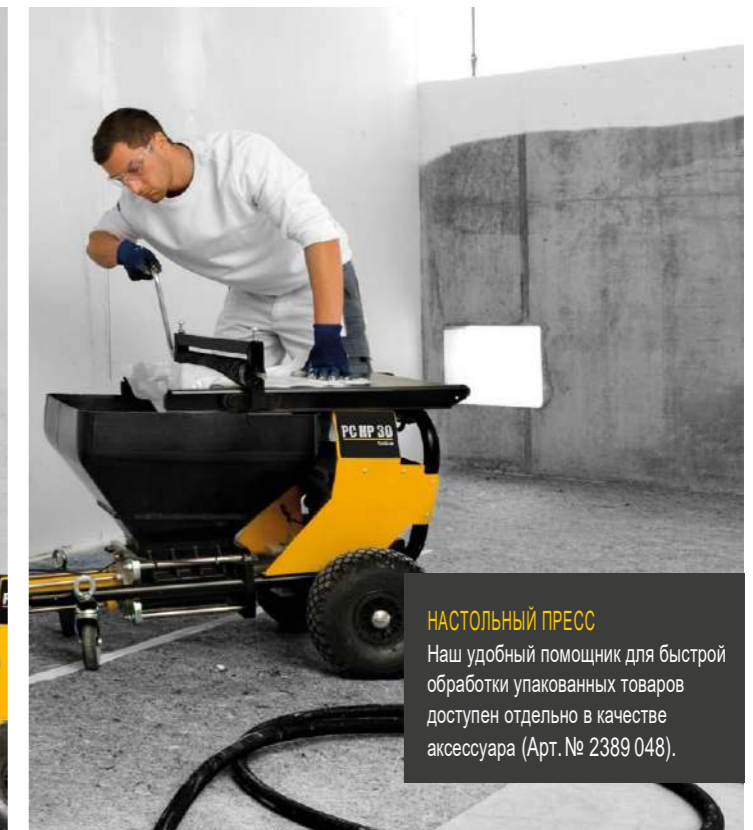

НАСТОЛЬНЫЙ ПРЕСС
Наш удобный помощник для быстрой обработки упакованных товаров доступен отдельно в качестве аксессуара (Арт. № 2389 048).

КРАСКОПУЛЬТ PLASTCOAT 1030 E



Компактный и универсальный, достаточно мощный для переработки больших объемов материала

- **Компактность и легкость:** вес 58 кг, высота подачи 20 м, радиус подачи 40 м, поддерживается обработка материала с размером зерна до 6 мм
- **Легкая чистка для использования на строительных площадках:** автоматическое извлечение статора и автоматический сброс давления
- **Для больших площадей и легкой транспортировки:** встроенный 50-литровый пластиковый контейнер, четыре



- колеса и малые габариты по высоте
- **Надежность без ТО:** бесщеточный двигатель постоянного тока с высоким крутящим моментом
- **Отключение пистолета выключает насос (электрически)**

КРАСКОПУЛЬТ PLASTMAX



Универсальный смешительный насос для экономичного применения при работе с минеральными и вязкими материалами

- **Завершенное решение:** Смешивание, перекачка и распыление с помощью одного агрегата
- **Удобный и мощный в использовании:** четко организованная панель управления, включающая инвертор скорости и расхода материала
- **Легкая транспортировка и быстрая очистка:** наклоняемая смешительная камера и быстрая смена статора обеспечивают легкую очистку. Для транспортировки агрегат может быть разобран на



- четыре модуля
- **Простота в обслуживании и долговечность:** самовсасывающий водяной насос с корпусом из нержавеющей стали и латунным рабочим колесом
- **Встроенный компрессор:** грязеотталкивающий и безмасляный, обеспечивая низкие эксплуатационные расходы, сжатый воздух

Пластиковый бункер для материала: для легкой чистки с емкостью до 50 литров

Входит в комплект поставки: PC 1030 поставляется в комплекте готовым к распылению, вкл. шланг для раствора (DN 25, 10 м), автоматическую распылительную насадку с соплом и набором инструментов

Идеально оборудованный для всех строительных площадок: Большие пневматические колеса обеспечивают мобильность на любых строительных площадках

Компактные габариты: При высоте 62 см агрегат легко заполняется с помощью ведер или комбинируется с проточным смесителем

Автоматическое извлечение статора: Быстрое разделение насоса и всасывающей системы, с последующей быстрой и простой сборкой. Идеально подходит для легкой очистки и транспортировки

Эргономичная фурма распылителя: благодаря своей модульной конструкции и аксессуарам (например, удлинителю) фурма распылителя может быстро адаптироваться к любому проекту.

Вскрыватель мешков: позволяет быстро заполнять контейнер материалом.

Простота в управлении: благодаря четко продуманной и удобно расположенной панели управления.

Прочный и долговечный компрессор: не подвержен загрязнению благодаря безмасляному сжатому воздуху.

Максимальная безопасность в работе: встроенная защитная решетка и удобная высота наполнения обеспечивают безопасную и эргономичную работу.

Большая воронка для материала: позволяет избежать перерывов в работе, так как материал требует лишь нечастой загрузки.

Простая очистка и сборка: угол наклона можно регулировать с помощью рычага.



15 л/мин

КРАСКОПУЛЬТ PLASTCOAT 1030 E - DPPC 2361588

Главный модуль, PlastCoat 1030 E	-
Шланг для раствора DN25, M/V35, 10 м, вкл. воздушный шланг и кабель управления	2325197
Распылительная насадка, автоматическая, вкл. сопло 6 мм	2334115
Смазка для насоса 500 мл	9992824
Инструментальный ящик, «premium», без содержимого	348450

АКСЕССУАРЫ

Шнек насоса W10/3, Ø=40 мм, L=320 мм, желтый	348316
Шнек насоса W15/2, Ø=40 мм, L=320 мм, коричневый	348926
Корпус насоса W10/3, 270x89, желтый	348315
Корпус насоса W15/2, 270x89, коричневый	348925



15 л/мин

КРАСКОПУЛЬТ PLASTMAX - DPPC 2361587

Главный модуль, PlastMax	-
Шланг для штукатурки DN25, M/V25, 10 м вкл. возд. шланг	2325182
Встроенная фурма, пневматическая	2334122
Бокс д/аксессуаров ,комплект, для PlastMax	2362233

АКСЕССУАРЫ

Смесительный вал PlastMax, для легких материалов	2366915
Ротор PlastMax D5-2,5	2363614
Статор PlastMax D5-2,5	2363615
Статор PlastMax D4-1/2	2366948
Ротор PlastMax D4-1/2	2366947
Ротор PlastMax D4-1/4	2366951

ШЛАНГ С ПОДОГРЕВОМ TEMPSPRAY AIRLESS

Оптимизирован для распыления высоковязких материалов без разбавления



Всегда ли вы хотите обеспечить идеальную температуру обработки и наилучшую вязкость распыляемого материала, независимо от любых сезонных колебаний температуры? Если «да», тогда шланг с подогревом Temp - Spray от WAGNER - ваша гарантия наилучшего качества поверхности. Электронагревательный элемент, расположенный непосредственно в потоке краски внутри системы шланга, равномерно нагревает материал по всей длине шланга до заданной температуры.

Подогрев вместо разбавления:

Идеальная вязкость, наряду с правильной рабочей техникой и оборудованием, имеют решающее значение для получения впечатляющих результатов при распылении. Если материал слишком плотный, то в результате получается нерегулярный рисунок распыления и плохое нанесение краски. Чтобы сделать лакокрасочные материалы распыляемыми, их обычно приходится разбавлять. Нагрев материала с помощью системы подогрева шланга TempSpray от WAGNER имеет тот же эффект: вязкость снижается, улучшая нанесение материала. В результате получается мягкий рисунок и оптимальное качество распыления.

1. МЕНЬШЕ РАСТВОРИТЕЛЕЙ, СООТВЕТСТВИЕ НОРМАМ ПО СОДЕРЖАНИЮ ЛОС:

Нагрев материала уменьшает необходимое количество растворителя, так как материал больше не нуждается в разбавлении для достижения требуемой вязкости при распылении.

2. БОЛЕЕ НИЗКОЕ ДАВЛЕНИЕ РАСПЫЛЕНИЯ:

Нагрев снижает вязкость материала, позволяя использовать более низкое давление распыления. Это уменьшает избыточное распыление, защищает используемое устройство, а также защищает оператора.

Идеальное оснащение для любой области применения:

Нагрев материала в шланге с подогревом улучшает распыляющие свойства многих лакокрасочных материалов - от морилки и лаков до адгезивов. Системы TempSpray полностью контролируются при температурах от 20° до 60°С. Они могут использоваться со всеми безвоздушными устройствами WAGNER, предлагая широкий спектр применений.

КРАСКОПУЛЬТ TEMPSPRAY Н 126



Система, которая упрощает вашу работу - идеальная отделка поверхности за счет снижения вязкости при нагреве материала

- **Простота в использовании:** специально разработанный для лакокрасочных работ, легко адаптируется для использования со всеми безвоздушными устройствами
- **Легкость в работе:** гибкий, армированный шланг DN6
- **Гибкость:** непрерывное регулирование температуры от 20° С до 60° С
- **Малый вес:** весит всего 3.5 кг



- **Подходит для следующих материалов:** консервант древесины, масла, морилки, грунтовки, грунтовочные покрытия, наполнители, лаки, материалы 2K (проверяйте срок годности)

Отличное качество поверхности при распылении: безвоздушный пистолет Vector Grip Airless легкий и имеет длительный срок службы

Идеальная отделка поверхности с TempSpray: нагрев материала покрытия создает мягкий рисунок распыления и, следовательно, идеальное распыление. Другие преимущества включают меньшее количество избыточного распыления, идеальную вязкость без разбавления и многое другое

Также доступен в качестве базового модуля в комбинации с существующими пистолетами Airless



Также идеально работает в сочетании с AirCoat для очень тонкого распыления



Понятно устроенный блок управления: требуемая температура может быть полностью отрегулирована от 20°С до 60°С по мере необходимости нажатием кнопок со стрелками

Компактное устройство: благодаря встроенному нагревательному элементу

Гибкость и надежность: 10-метровый шланг DN6 из нержавеющей стали

ИЗМЕНЕНИЕ ВЯЗКОСТИ

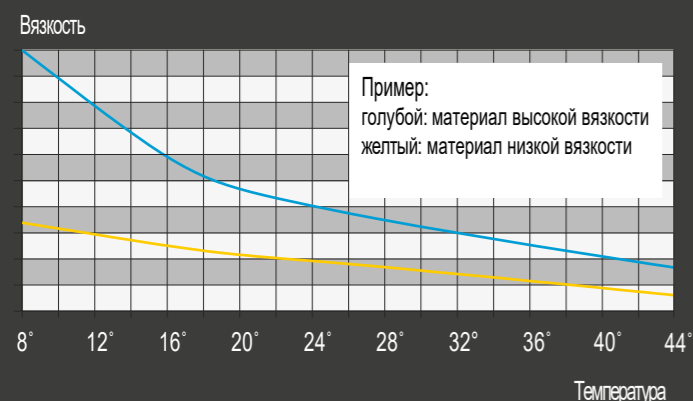

ПРЕИМУЩЕСТВА

- Простота в использовании
- Уменьшение избыточного распыления
- Экономия краски благодаря снижению избыточного распыления
- Увеличение толщины наносимых слоев
- Меньший износ устройства
- Постоянная температура краски, даже при низких температурах наружного воздуха
- Превосходное покрытие кромок

КРАСКОПУЛЬТ TEMPSPRAY Н 126 - DPTS	2311852
Главный модуль TempSpray Н 126, 10 м	2311659
Безвозд. пистолет Vector Grip, 1/4", вкл. держатель сопла TradeTip 3, с 2-х и 4-х пальцевым курком	538043
Насадка 2SpeedTip, L10, 208/510	271042
ГЛАВНЫЙ МОДУЛЬ	
Главный модуль TempSpray Н 126, 10 м	2311659

АГРЕГАТ TEMPSPRAY Н 126 AIRCOAT	
Главный модуль TempSpray Н 126, 10 м	2311659
Пистолет AirCoat AC 4600 Professiona, вкл. синий возд. Колпачок и держатель	394156
Воздушный шланг DN6, 10 см, для применения AirCoat	344905
Сопла AirCoat ACF 3000	379xxx
Сопла AirCoat ACF 3000 Plus	321xxx

КРАСКОПУЛЬТ TEMPSPRAY H 226



Практичная система нагрева материалов - для эмульсий и латексных красок

- Специально разработано для эмульсий, латексных красок
- **Практичность:** установленная на тележке катушка шланга для простой транспортировки на строительных площадках
- **Гибкость:** для внутреннего и наружного использования, легко адаптируется ко всем устройствам Airless



- **Подходит для следующих материалов:** плотные материалы, высокотвердые материалы, эмульсионные краски, латексные краски, наружная защита, кровельные покрытия

КРАСКОПУЛЬТ TEMPSPRAY H 326



Самый длинная система TempSpray из всех известных - для большей универсальности и увеличения рабочего радиуса

- Идеально для эмульсий, наполнителей, фасадных красок
- **В два раза больше рабочий радиус для внутренних и наружных работ:** шланг 30 м с подогревом
- **Практичность:** большая тележка с установленной катушкой шланга для легкой транспортировки на строительных площадках
- **Совместим со следующими материалами:** плотные материалы, высоконаполненные материалы, эмульсионные краски, латексные краски, материалы для внешней защиты,



кровельные покрытия, антикоррозионная защита, битум, адгезивы

Распыление с отличным качеством поверхности: Безвоздушный пистолет AG 14 надежен и имеет длительный срок службы

Мобильность: благодаря совместимому со строительной площадкой барабану катушки

Также доступен в качестве базового модуля в комбинации с существующими пистолетами Airless



Понятно устроенный блок управления: требуемая температура может быть полностью отрегулирована от 20°C до 60°C по мере необходимости нажатием кнопок со стрелками

Идеальная отделка поверхности с TempSpray: нагрев материала покрытия создает мягкий рисунок распыления и, следовательно, идеальное распыление. Другие преимущества включают меньшее количество избыточного распыления, идеальную вязкость без разбавления и многое другое.

Распыление с отличным качеством поверхности: Безвоздушный пистолет AG 14 надежен и имеет длительный срок службы

Мобильность: благодаря совместимому со строительной площадкой барабану катушки и очень длинному шлангу (30 м)

Также доступен в качестве базового модуля для применения с существующими пистолетами Airless



Понятно устроенный блок управления: требуемая температура может быть полностью отрегулирована от 20°C до 60°C по мере необходимости нажатием кнопок со стрелками

Идеальная отделка поверхности с TempSpray: нагрев материала покрытия создает мягкий рисунок распыления и, следовательно, идеальное распыление. Другие преимущества включают меньшее количество избыточного распыления, идеальную вязкость без разбавления и многое другое

КРАСКОПУЛЬТ TEMPSPRAY H 226 - DPTS 2311853

Главный модуль TempSpray H 226, 15 м 2311660
 Безвозд. пистолет AG 14, трубн. цилиндр. резьба 1/4", вкл. держатель сопла TradeTip 3 0502081A
 Насадка 2SpeedTip, D10, 111 / 419 271045

ГЛАВНЫЙ МОДУЛЬ

Главный модуль TempSpray H 226, 15 м

2311660



КРАСКОПУЛЬТ TEMPSPRAY H 326 - DPTS 2311854































Главный модуль TempSpray H 326, 30 м 2311661
 Безвозд. пистолет AG 14, трубн. цилиндр. резьба 1/4", вкл. держатель сопла TradeTip 3 0502081A
 Насадка 2SpeedTip, D20, 115 / 421 271046



























ГЛАВНЫЙ МОДУЛЬ

Главный модуль TempSpray H 326, 30 м

2311661





	FINISHCONTROL 3500	FINISHCONTROL 5000	FINECOAT 9900 PLUS	SUPERFINISH 23 PRO HEA	SUPERFINISH 23 PLUS HEA
Вид изделия (может отличаться)					
Метод распыления					
Технология					
Привод					
Напряжение	230 В / 50 Гц	230 В / 50 Гц	230 В / 50 Гц	230 В / 50 Гц	230 В / 50 Гц
Мощность двигателя	0.7 кВт	1.4 кВт	1.5 кВт	1.3 кВт	1.3 кВт
Макс. раб. давление	0.2 бар, 0.02 МПа	0.275 бар, 0.0275 МПа	0.72 бар, 0.072 МПа	250 бар, 25 МПа	250 бар, 25 МПа
Макс. расход	-	-	-	2.6 л/мин	2.6 л/мин
Макс. размер сопла	-	-	-	0.023"	0.023"
Рекомендуемая макс. длина шланга	-	-	-	30 м	30 м
Макс. вязкость	-	-	-	20.000 мПа·с	20.000 мПа·с
Вес	2.3 кг	8 кг	10 кг	27 кг	29 кг
Арт. №	2341501	2316090	276048	2399198	2384153
Категория	DPXVLP	DPXVLP	DPFC	DPSF	DPFSF
Материал					
Рекомендуемое применение					

	SUPERFINISH 23 PLUSAIRLESS ENAMEL	SUPERFINISH 23 PLUS TEMPSPRAY	SUPERFINISH 23 PLUSAIRCOAT ENAMEL COMPRESSOR	SUPERFINISH 23 CR	SUPERFINISH 33 PRO
Вид изделия (может отличаться)					
Метод распыления				Впрыск	
Технология					
Привод					
Напряжение	230 В / 50 Гц	230 В / 50 Гц	230 В / 50 Гц	230 В / 50 Гц	230 В / 50 Гц
Мощность двигателя	1.3 кВт	1.3 кВт	1.3 кВт	1.3 кВт	2.2 кВт
Макс. рабочее давление	250 бар, 25 МПа	250 бар, 25 МПа	250 бар, 25 МПа	250 бар, 25 МПа	250 бар, 25 МПа
Макс. расход	2.6 л/мин	2.6 л/мин	2.6 л/мин	2.6 л/мин	4.2 л/мин
Макс. размер сопла	0.023"	0.023"	0.023"	-	0.033"
Рекомендуемая макс. длина шланга	30 м	10 м	7,5 м	15 м	60 м
Макс. вязкость	20.000 мПа·с	20.000 мПа·с	20.000 мПа·с	20.000 мПа·с	20.000 мПа·с
Вес	29 кг	29 кг	29 кг	29 кг	43 кг
Арт. №	2341492	2341496	2353393	2415601	2388260
Категория	DPFSF	DPFSF	DPFSF	DPFSF	DPFSF
Материал					
Рекомендуемое применение					

 Лаки на водной и растворяющей основе, лакокрасочные материалы, масла, разделители

 Лаки из синтетических смол, ПВХ-лаки, 2К лаки

 Грунтовки, наполнители

 Противопожарная защита, антикоррозионные краски

 Эмульсионные и латексные краски, клеи, герметики

 Наружные краски, кровельные покрытия, наполные покрытия, текстурированная краска

 Структурная гидроизоляция, битумные покрытия

 Наполнители

 Штукатурка

 Частное домостроение

 Капитальное жилищное домостроение

 Коммерческое домостроение

	SUPERFINISH 33 PLUS	POWERPAINTER 90 EXTRA - SKID VERSION	POWERPAINTER 90 EXTRA - CARDVERSION	PROSPRAY 3.20 HEA	PROSPRAY 20 HEA
Вид изделия (может отличаться)					
Метод распыления					
Технология					
Привод					
Напряжение	230 В / 50 Гц	230 В / 50 Гц	230 В / 50 Гц	230 В / 50 Гц	230 В / 50 Гц
Мощность двигателя	2.2 кВт	0.8 кВт	0.8 кВт	1.0 кВт	0.9 кВт
Макс. рабочее давление	250 бар, 25 МПа	200 бар, 20 МПа	207 бар, 20.7 МПа	207 бар, 20.7 МПа	214 бар, 21.4 МПа
Макс. расход	4.2 л/мин	1.6 л/мин	1.6 л/мин	1.6 л/мин	1.6 л/мин
Макс. размер сопла	0.033"	0.019"	0.019"	0.021"	0.021"
Рекомендуемая макс. длина шланга	60 м	30 м	15 м	30 м	30 м
Макс. вязкость	20.000 мПа·с	-	-	20.000 мПа·с	20.000 мПа·с
Вес	50 кг	10,2 кг	23 кг	13.6 кг	15.2 кг
Арт. №	2388259	2414079	2401275	2412438	2403616
Категория	DPFSF	DPPPE	DPPPE	DPPS	DPPS
Материал					
Рекомендуемое применение					

	PROSPRAY 3.21 HEA	PROSPRAY 3.25 - SKID VERSION	PROSPRAY 3.25 - CART VERSION	PROSPRAY 3.31	PROSPRAY 3.34
Вид изделия (может отличаться)					
Метод распыления					
Технология					
Привод					
Напряжение	230 В / 50 Гц	230 В / 50 Гц	230 В / 50 Гц	230 В / 50 Гц	230 В / 50 Гц
Мощность двигателя	1.03 кВт	1.1 кВт	1.1 кВт	1.84 кВт	1.95 кВт
Макс. рабочее давление	221 бар, 22.1 МПа	221 бар, 22.1 МПа	221 бар, 22.1 МПа	221 бар, 22.1 МПа	221 бар, 22.1 МПа
Макс. расход	2 л/мин	2.6 л/мин	2.6 л/мин	3.8 л/мин	4.5 л/мин
Макс. размер сопла	0.023"	0.027"	0.027"	0.032"	0.034"
Рекомендуемая макс. длина шланга	30 м	30 м	30 м	60 м	60 м
Макс. вязкость	20.000 мПа·с	25.000 мПа·с	25.000 мПа·с	25.000 мПа·с	25.000 мПа·с
Вес	17.9 кг	17.9 кг	27.4 кг	43.5 кг	47.6 кг
Арт. №	532089	2308259	2308260	2308262	2308263
Категория	DPPS	DPPS	DPPS	DPPS	DPPS
Материал					
Рекомендуемое применение					

Лаки на водной и растворяющей основе, лакокрасочные материалы, масла, разделители

Лаки из синтетических смол, ПВХ-лаки, 2К лаки

Грунтовки, наполнители

Противопожарная защита, антикоррозионные краски

Эмульсионные и латексные краски, клеи, герметики

Наружные краски, кровельные покрытия, наполные покрытия, текстурированная краска

Структурная гидроизоляция, битумные покрытия

Наполнители

Штукатурка

Частное домостроение

Капитальное жилищное домостроение

Коммерческое домостроение

	PROSPRAY 3.39 EMULSION	PROSPRAY 3.39 FILLER	HEAVYCOAT750E/ E SSP	HEAVYCOAT 750 G	HEAVYCOAT950E / ESSP
Вид изделия (может отличаться)					
Метод распыления					
Технология					
Привод					
Напряжение	230 В / 50 Гц	230 В / 50 Гц	230 В / 50 Гц	230 В / 50 Гц	230 В / 50 Гц
Мощность двигателя	2.19 кВт	2.19 кВт	3.1 кВт	4.1 кВт	3.6 кВт
Макс. рабочее давление	221 бар, 22.1 МПа	221 бар, 22.1 МПа	250 бар, 25 МПа	250 бар, 25 МПа	250 бар, 25 МПа
Макс. расход	5 л/мин	5 л/мин	6 л/мин	7.6 л/мин	6.6 л/мин
Макс. размер сопла	0.039"	0.039"	0.043"	0.041"	0.052"
Рекомендуемая макс. длина шланга	60 м	60 м	100 м	100 м	100 м
Макс. вязкость	30.000 мПа·с	30.000 мПа·с	50.000 мПа·с	65.000 мПа·с	50.000 мПа·с
Вес	50 кг	50 кг	85 кг	81 кг	83 кг
Арт. №	2351261	2308264	2371027 / 2371028	2371029	2332184 / 2332187
Категория	DPSS	DPFSF	DPHC	DPHC	DPHC
Материал					
Рекомендуемое применение					

	HEAVYCOAT 950 G	HEAVYCOAT970E/E SSP	HEAVYCOAT970G/ G SSP	PLASTCOAT HP 30
Вид изделия (может отличаться)				
Метод распыления				
Технология				
Привод				
Напряжение	230 В / 50 Гц	400 В / 50 Гц	400 В / 50 Гц	230 В / 50 Гц
Мощность двигателя	4.1 кВт	5.5 кВт	6 кВт	2.3 кВт
Макс. рабочее давление	250 бар, 25 МПа	250 бар, 25 МПа	250 бар, 25 МПа	120 бар, 12 МПа
Макс. расход	8 л/мин	10,3 л/мин	12 л/мин	> 10 кг/мин
Макс. размер сопла	0.052"	0.056"	0.056"	0.055"
Рекомендуемая макс. длина шланга	100 м	100 м	100 м	22,5 м
Макс. вязкость	50.000 мПа·с	65.000 мПа·с	65.000 мПа·с	-
Вес	76 кг	100 кг	88 кг	72 кг
Арт. №	2332186	2332191 / 2332193	2332192 / 2332194	2388301
Категория	DPHC	DPHC	DPHC	DPHC
Материал				
Рекомендуемое применение				

Лаки на водной и растворяющей основе, лакокрасочные материалы, масла, разделители

Лаки из синтетических смол, ПВХ-лаки, 2К лаки

Грунтовки, наполнители

Противопожарная защита, антикоррозионные краски

Эмульсионные и латексные краски, клеи, герметики

Наружные краски, кровельные покрытия, напольные покрытия, текстурированная краска

Структурная гидроизоляция, битумные покрытия

Наполнители

Штукатурка

Частное домостроение

Капитальное жилищное домостроение

Коммерческое домостроение

	PLASTCOAT 1030 E	PLASTMAX
Вид изделия (может отличаться)		
Метод распыления		
Технология		
Привод		
Напряжение	230 В / 50 Гц	230 В / 50 Гц
Мощность двигателя	2.2 кВт	3.2 кВт
Макс. рабочее давление	40 бар, 4 МПа	40 бар, 4 МПа
Макс. расход	15 л/мин	15 л/мин
Макс. размер сопла	-	-
Рекомендуемая макс. длина шланга	40 м	30 м
Макс. вязкость	-	-
Вес	59 кг	178 кг
Арт. №	2361588	2361587
Категория	DPPC	DPPC
Макс. зернистость	K6 мм	K6 мм
Материал		
Рекомендуемое применение		

 Лаки на водной и растворяющей основе, лакокрасочные материалы, масла, разделители

 Лаки из синтетических смол, ПВХ-лаки, 2К лаки

 Грунтовки, наполнители

 Противопожарная защита, антикоррозионные краски

 Эмульсионные и латексные краски, клеи, герметики

 Наружные краски, кровельные покрытия, напольные покрытия, текстурированная краска

 Структурная гидроизоляция, битумные покрытия







 Наполнители















 Штукатурка

 Частное домостроение

 Капитальное жилищное домостроение

 Коммерческое домостроение

	TEMPSPRAY H 126 ГЛАВНЫЙ МОДУЛЬ	КРАСКОПУЛЬТ TEMPSPRAY H 126
Вид изделия (может отличаться)		
Метод распыления	-	
Технология		
Привод		
Напряжение	230В/50Гц	230В/50Гц
Мощность нагревателя	0.6 кВт	0.6 кВт
Макс. раб. давление	250 бар, 25 МПа	250 бар, 25 МПа
Температурный контроль	20 – 60 °С	20 – 60 °С
Рекомендуемая макс. длина шланга	10 м	10 м
Макс. Вязкость	5.000 мПа·с	5.000 мПа·с
Вес	3.2 кг	-
Соединит. силовой кабель	4 м	4 м
Арт. №	2311659	2311852
Категория	DPTS	DPTS

	TEMPSPRAY H 226 ГЛАВНЫЙ МОДУЛЬ	TEMPSPRAY H 226 КРАСКОПУЛЬТ	TEMPSPRAY H 326 ГЛАВНЫЙ МОДУЛЬ	TEMPSPRAY H 326 КРАСКОПУЛЬТ
Вид изделия (может отличаться)				
Метод распыления	-		-	
Технология				
Привод				
Напряжение	230В/50Гц	230В/50Гц	230В/50Гц	230В/50Гц
Мощность нагревателя	1.3 кВт	1.3 кВт	1.1 кВт	1.1 кВт
Макс. раб. давление	250 бар, 25 МПа	250 бар, 25 МПа	250 бар, 25 МПа	250 бар, 25 МПа
Температурный контроль	20 – 60 °С	20 – 60 °С	20 – 60 °С	20 – 60 °С
Рекомендуемая макс. длина шланга	15 м	15 м	30 м	30 м
Макс. вязкость	25.000 мПа·с	25.000 мПа·с	25.000 мПа·с	25.000 мПа·с
Вес	18 кг	-	23 кг	-
Соединит. силовой кабель	6 м	6 м	6 м	6 м
Арт. №	2311660	2311853	2311661	2311854
Категория	DPTS	DPTS	DPTS	DPTS

СОПЛА

«Сердце» процесса распыления

Во всех технологиях – Airless, AirCoat, напылении штукатурки червячными насосами, HVLP или XVLP – сопла и воздушные головки играют решающую роль в получении качественной поверхности. В дополнение к самому насосу, они являются истинным "сердцем" процесса распыления. Именно здесь происходит распыление материала и определяется тонкость образования капель в картине распыления. Размер сопла также определяет количество материала, проталкиваемого через отверстие. Высококачественные сопла являются необходимым условием для высококачественной отделки поверхности в соответствии с вашими профессиональными стандартами.



	Лаки на водной и растворяющей основе, лакокрасочные материалы, масла, разделители		Лаки из синтетических смол, ПВХ-лаки, 2К лаки		Грунтовки, наполнители
	Противопожарная защита, антикоррозионные краски		Эмульсионные и латексные краски, клеи, герметики		Наружные краски, кровельные покрытия, напольные покрытия
	Структурная гидроизоляция, битумные покрытия		Наполнители		Штукатурка



СОПЛА AIRLESS TRADETIP 3- НАДЕЖНЫЕ И ДОЛГОВЕЧНЫЕ

Арт. № 553xxx Желтое стандартное сопло охватывает широкий спектр применения с использованием грунтовок, эмалей и лаков.

Размер отверстия (дюймы)

	0,0070	0,009	0,011	0,013	0,015	0,017	0,019	0,021	0,023	0,025	0,027	0,029	0,031	0,033	0,035	0,039	0,043	0,045	0,051	0,052	0,055	0,061	0,063	0,065	0,067
100	107	109	111	113	115	117																			
120	207	209	211	213	215	217	219	221	223	225	227	229	231	233	235		243				252		261	263	267
150	307	309	311	313	315	317	319	321	323	325	327	329	331	333	335										
190	407	409	411	413	415	417	419	421	423	425	427	429	431	433	435	439	443	445	451		455	461	463		467
225		509	511	513	515	517	519	521	523	525	527	529	531	533	535	539	543	545	551		555	561		565	
270		609	611	613	615	617	619	621	623	625	627	629	631	633	635	639	643		651		655	661		665	
300					715	717	719	721	723	725			731		735										
330				813	815	817	819	821	823	825	827		831												
385							919																		
Расход (л/мин)**	0,19	0,34	0,45	0,68	0,91	1,17	1,47	1,78	2,15	2,53	2,95	3,44	3,89	4,42	4,99	6,20	7,52	8,24	10,58						
Фильтр	красный				желтый				белый								зеленый								



СОПЛА HEA PROTIP- ДО 55% МЕНЬШЕ ИЗБЫТОЧНОЕ РАСПЫЛЕНИЕ

Арт. № 554xxx Новое безвоздушное сопло WAGNER HEA ProTip обеспечивает идеальную отделку поверхности при пониженном давлении распыления. По сравнению со стандартной безвоздушной технологией рисунок распыления мягко перистый и свободный от краевых полос.

Размер отверстия (дюймы)

	0,011	0,013	0,015	0,017	0,019	0,021	
120	211	213					20
150	311	313					30
190	411	413	415	417		421	40
225			515	517	519	521	50
270			615	617	619	621	60
Расход (л/мин)**	0,45	0,68	0,91	1,17	1,47	1,78	
Фильтр	красный		желтый		белый		



СОПЛО AIRLESS TRADETIP 3 FINEFINISH

Арт. № 554xxx Лучшее сопло для краски с оптимизированными свойствами третьего поколения. Сдвоенным специальным сердечником для сверхтонкого образования капель и исключительно высококачественными поверхностями даже в диапазоне низких давлений. Тонкие сопла окрашены в фиолетовый цвет.

Размер отверстия (дюймы)

	0,008	0,010	0,012	0,014	
120	208	210	212	214	20
150	308	310	312	314	30
190	408	410	412	414	40
225		510	512	514	50
Flow rate (l/min)**	0,26	0,42	0,6	0,79	
Filter	red				

* Ширина распыления (мм) при расстоянии прилб. 30 см от объекта и давлении 100 бар, с краской из синтетической смолы, 20 DIN секунд
 ** Измеряется водой при давлении 120 бар

2SPEEDTIP 2 типа сопла в одном

Инновационное реверсивное сопло от WAGNER объединяет два сердечника сопла в одном сопле. Просто поверните, чтобы выбрать подходящий размер сопла. Это позволяет оптимально подогнать поверхность под покрытие и дает дополнительную экономию времени. Цветовая идентификация на сопле также указывает на соответствующую вставку фильтра пистолета.



Арт. № 271xxx

СОПЛА AIRLESS 2SPEEDTIP– ДВА СОПЛА В ОДНОМ



Диаграмма направления веерного распыления

Размер отверстия (дюймы)

	0.008; 0.010	0.010; 0.012	0.012; 0.014	0.011; 0.015	0.011; 0.019	0.015; 0.021	0.015; 0.023	0.017; 0.027	0.025; 0.029	0.027; 0.035	0.039; 0.043	0.043; 0.052	
100; 190				062	045	046	047	048					10; 40
120; 225	042	043	044										20; 50
120; 225									049	050	051		20; 60
120; 270									064				
Фильтр	красный			белый				-					

Предложение: сопло 2SpeedTip должно использоваться с держателем наконечника (289390 (G) в сочетании с держателем наконечника 2SpeedTip (271065).

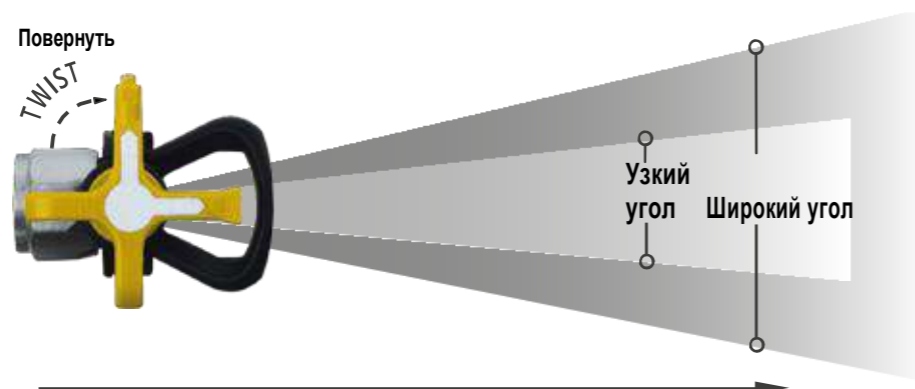

Арт. № 1009xxx

СОПЛА AIRLESS TWINTIP– СОПЛО EONE, ДВА ОТВЕРСТИЯ СОПЛА

Для распыления без тумана: сопла Nespri TwinTip имеют два отверстия сопла одно непосредственно над другим - для идеального распыления с высокой пропускной способностью материала даже в диапазоне низких давлений. Гарантированное отсутствие тумана благодаря использованию распылителя NESPRI в сочетании с красками Nespri TwinTip и NESPRI от Caparol. Различные размеры доступны для идеальной адаптации к соответствующей среде.

Размер отверстия (дюймы)

Рисунок распыления (мм)*	0.013	0.021	0.023	0.027	Угол распыления в °
100		215			20
110	213***				20
130		316	317	319	30
Фильтр	белый				

*** Моно сопло-насадка для тонкой работы (отторка)



Арт. № 90xxx

СТАНДАРТНЫЕ СОПЛА С ПЛОСКИМ ФАКЕЛОМ РАСПЫЛЕНИЯ AIRLESS

Безвоздушное стандартное струйное сопло для плоского распыления особенно подходит для покраски, но может использоваться и для высоковязких материалов. Оно идеально подходит для быстрой обработки больших количеств материала. Высококачественные сопла прочны и подходят для всех обычных безвоздушных пистолетов

Предложение: безвоздушные стандартные плоские сопла распыления должны быть оснащены защитой от прикосновения (97294) и уплотнением (43052) для реактивных сопел с факелом плоского распыления.

Размер отверстия (дюймы)

	0.007	0.009	0.011	0.013	0.015	0.017	0.019	0.021	0.023	0.025	0.027	0.030	0.031	0.035	0.039	0.043	0.051	
90			111		115													
100			211	113	215													
120			311	213		217			223	225				231	235			
150		209		313		317	219	221			227						243	
160	407	309			315		319											
190	507	409				417	419	421	423	425								
215		509	411	413	415											431		
225		609	511			517					427			531	435			
250					515			521	523	525	527							
270			611	513	615		519			625	627			631	535		543	552
300				613	715	617	619		623			629		635				
330						717	719	621	723		827							
385				813	815			821	823	825								
400							819											
480																	839	
Расход (л/мин)**	0.19	0.34	0.49	0.68	0.91	1.17	1.47	1.78	2.15	2.53	2.95	3.44	3.89	4.99	6.2	7.52	11.0	
Фильтр	красный		красный/ желтый		желтый		желтый /белый		белый			зеленый						

Лаки на водной и растворяющей основе, лакокрасочные материалы, масла, разделители

Лаки из синтетических смол, ПВХ-лаки, 2K лаки

Грунтовки, наполнители

Противопожарная защита, антикоррозийные краски

Эмульсионные и латексные краски, герметики

Наружные краски, кровельные покрытия, напольные покрытия, текстурированная краска

Структурная гидроизоляция, битумные покрытия

Наполнители

Plaster

* Ширина распыления (мм) при расстоянии прибл. 30 см от объекта и давлении 10 МПа (100 бар), с краской из синтетической смолы, 20 DIN секунд

** Измеряется водой при давлении 12 МПа (120 бар)

АКСЕССУАРЫ – AIRLESS

ПИСТОЛЕТ VECTOR INFINITY ДЛЯ БЕЗВОЗДУШНОГО РАСПЫЛЕНИЯ

Vector Infinity с цилиндр. резьбой 1/4", вкл. держатель сопла TradeTip 3, 34.5 МПа (345 бар) с 2-пальцевым курком и адаптируемой рукояткой 0538085

Небольшая рукоять, для настройки под любую руку, для Vector Infinity 0538264

Средняя рукоять, для настройки на любую руку, для Vector Infinity 0538265

Большая рукоять, для настройки под любую руку, для Vector Infinity 0538266

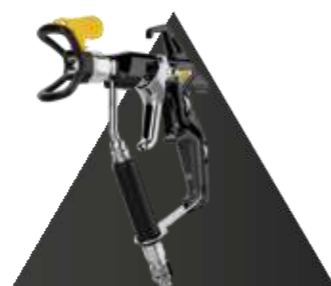

Vector Infinity - пистолет PREMIUM класса

БЕЗВОЗДУШНЫЙ ПИСТОЛЕТ ДЛЯ НАПОЛНИТЕЛЯ AG 19 С 4-ПАЛЬЦЕВЫМ СПУСКОВЫМ КРЮЧКОМ

AG 19 с цилиндр. резьбой 3/8", 25 МПа (250 бар) 2341127

БЕЗВОЗДУШНЫЙ ПИСТОЛЕТ ВЫСОКОГО ДАВЛЕНИЯ AG 19 С 4-ПАЛЬЦЕВЫМ СПУСКОВЫМ КРЮЧКОМ

AG 19 с цилиндр. резьбой 1/4", 53 МПа (530 бар) 2343778



AG 19 особенно подходит для высоковязких материалов

25 МПа
(250 бар)

53 МПа
(530 бар)



Рукоятка пистолета Vector Grip идеально ложится в руку и подходит для работы с подогревом материала

РУКОЯТКА БЕЗВОЗД. ПИСТОЛЕТА AIRLESS PISTOLE VECTOR GRIP

Vector Grip с цилиндр. резьбой 1/4", вкл. держатель сопла TradeTip 3, 25 МПа (250 бар) с 2- и 4-пальцевым курком и рукояткой средней величины 0538043

Небольшая рукоять, для настройки под любую руку, для Vector Infi 0538228

Средняя рукоять, для настройки на любую руку, для Vector Infinity 0538229

Большая рукоять, для настройки под любую руку, для Vector Infinity 0538230



5-литровый бункер - идеально подходит для небольших объемов при работе с лаками

ЗАГРУЗОЧНЫЕ БУНКЕРЫ

5-литровый бункер, M36x2 341265

5-литровый бункер, с TopClean 341268

20-литровый бункер, M36x2 341266

5-литровый бункер, для ProSpray 3.20, 20, 3.21, 3.25 версия на раме 704-453

БЕЗВОЗДУШНЫЙ ПИСТОЛЕТ VECTOR PRO

Vector Pro с цилиндр. резьбой 1/4", вкл. держатель сопла TradeTip 3, 25 МПа (250 бар) с 4-пальцевым курком 0538040

Vector Pro с цилиндр. резьбой 1/4", вкл. держатель сопла TradeTip 3, 25 МПа (250 бар) с 2-пальцевым курком 0538041

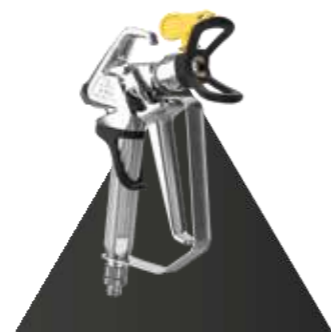

Vector Pro – пистолет распыления для начинающих

СИСТЕМА ВСАСЫВАНИЯ

Система всасывания контейнера, вкл. С-обр. соединительный адаптер 0349907

Адаптер уменьшения, муфта соединения В-С 9991651

Заглушка для муфты С 0097305

Соединитель контейнера, для HeavyCoat, для прямого всасывания материала из контейнера большого объема 2383128

Соединитель контейнера, для SF 27/31/33 2371930

Контейнеры большого объема (100 л) 2309956

Контейнер большого объема, вкл. опора для мешка и роликовый пресс 2309960

PumpRunner (только для жесткой всасывающей системы) 2306987



PumpRunner - для чистой и легкой транспортировки насоса



AG 14 является универсальным среди безвоздушных пистолетов, а также распыляет высоковязкие материалы

БЕЗВОЗД. ПИСТОЛЕТ AG 14 С 4-ПАЛЬЦЕВЫМ СПУСКОВЫМ КРЮЧКОМ

AG 14 с цилиндр. резьбой 1/4", 27 МПа (270 бар), вкл. держатель сопла TradeTip 3 0502081A

ДРУГИЕ АКСЕССУАРЫ

Катушка шланга HR30; M16x1.5; для HD шланга 30 м; применяется для SF23 Plus/SF 27/SF 31 341910

Катушка шланга HR30, 1/4" NPS; для HD шланга 30 м; применяется для SF 33 2392523

Катушка шланга HR45, вкл. HP шланг 30 м DN6, для всех мембранных и поршневых насосов 341912

Катушка шланга - идеальное решение для работы со шлангом



SPEEDSHIELD

SpeedShield 0538905

Никаких лесов и лестницы – Штанга удлинения увеличивает рабочий радиус

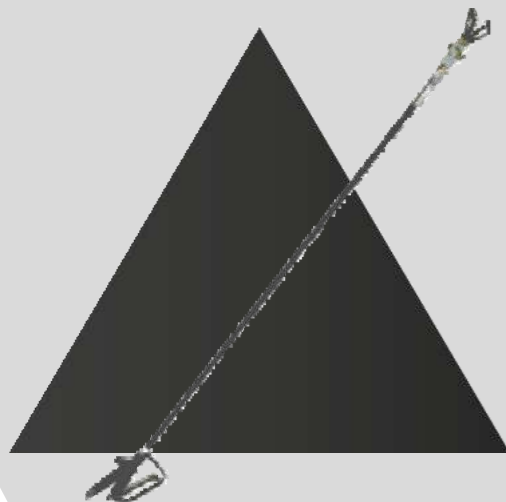

SpeedShield - штанга без защиты; поставляется без наконечника и удлинителя



ШТАНГИ УДЛИНЕНИЯ ДЛЯ ПИСТОЛЕТА

Штанга удлинения 120 см, держатель сопла 1/4", цилиндр. резьба 7/8" 0296441

Штанга удлинения 200 см, держатель сопла 1/4", цилиндр. резьба 7/8" 0296442

МАЛЯРНЫЕ ВАЛИКИ

Inline Roller IR 100 вкл. Шланг ВД DN4, макс. 27 МПа, 7.5 м, удлинение 0.5 м, тканый плюшевый малярный валик, короткий ворс 13 мм и многое другое 0345010

Innerfeed Roller вкл. удлинитель (0.9 м) 2420499

SprayRoller Cage вкл. удлинитель (0.9 м) 2420496

SprayRoller Frame вкл. удлинитель (0.9 м) 2420497

Удлинение пистолета вкл. удлинитель (0.9 м) 2420538

Малярный валик Airless - рациональное покрытие малярным валиком

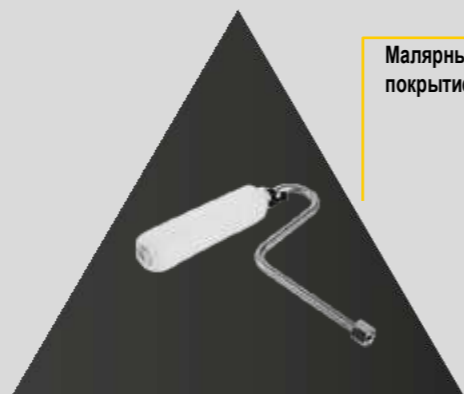

Удлинитель сопла - для более комфортной работы и более широкого охвата

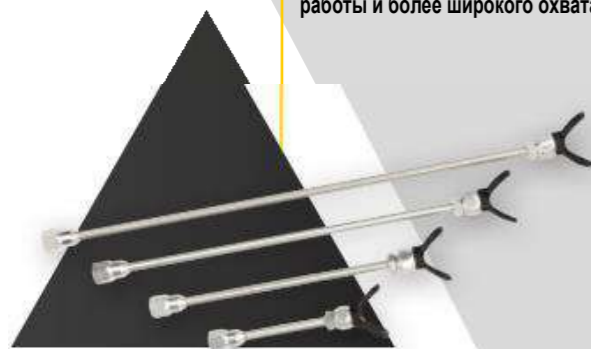

УДЛИНИТЕЛИ СОПЛА

Удлинитель сопла, 15 см, цилиндрическая резьба 0556074

Удлинитель сопла, 30 см, цилиндрическая резьба 0556075

Удлинитель сопла, 45 см, цилиндрическая резьба 0556076

Удлинитель сопла, 60 см, цилиндрическая резьба 0556077

ОЧИСТКА И ХРАНЕНИЕ

TipClean, Контейнер со специальным очистителем; 200 мл 2400214

EasyClean Очистка и защита от коррозии, 1 л 2412656

EasyGlide, специальное масло, 118 мл 508619

TipClean - легкая очистка и хранение ваших безвоздушных форсунок



ПРИМЕЧАНИЯ

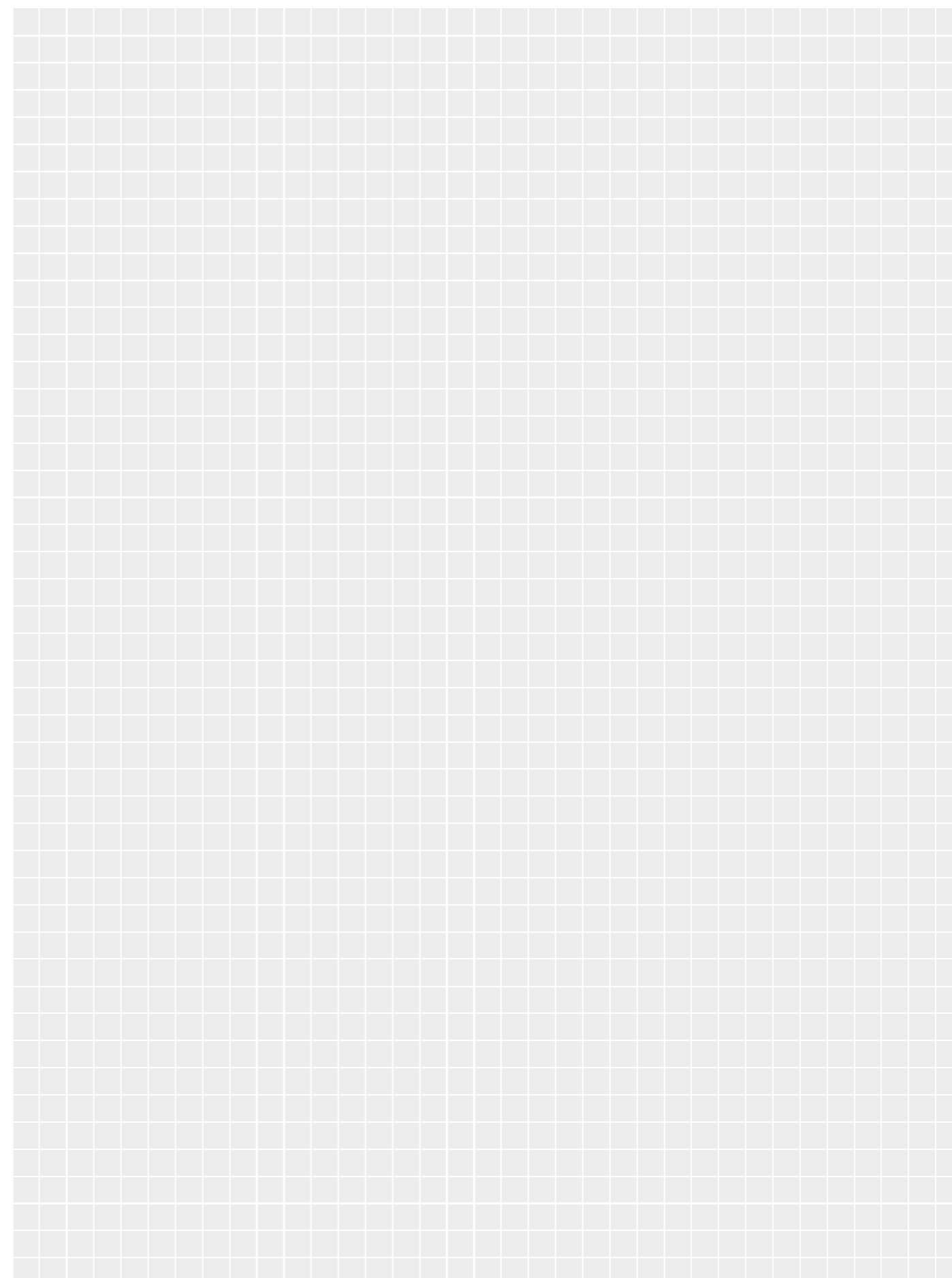

AIRCOAT

для обработки дерева и металла

Глянцевые поверхности с AirCoat: мягкое распыление гарантирует глянцевые поверхности и, таким образом, обеспечивает идеальные результаты окраски.



СОПЛА AIRCOAT ACF 3000

Куполообразная геометрия и высокотехнологичные методы хонингования при изготовлении обеспечивают чрезвычайно тонкое распыление с низким энергопотреблением (давление материала). Для длительного срока службы и низкого износа сопло изготовлено из прочного твердого металла. Сопло Wagner AirCoat обеспечивает глянцевую отделку поверхности: гарантирован равномерный рисунок распыления и чрезвычайно нежные градуированные границы. Это относится как к малым, так и к большим количествам рассеянного воздуха.

Арт. № 379xxx

Размер отверстия (дюймы)

Рисунок распыления (мм)*	Размер отверстия (дюймы)									Угол распыления в °
	0.007	0.009	0.011	0.013	0.015	0.017	0.019	0.021	0.023	
55	107		111	113	115					10
100	207	209	211	213	215	217	219	221		20
145	407	309	311	313	315	317	319			30
195		409	411	413	415	417	419	421	423	40
250		509	511	513	515	517	519	521		50
300		609	611	613	615	617	619	621	623	60
400			811	813	815	817	819	821	823	80
Фильтр	красный		красный/ желтый		желтый	желтый / белый		белый		

СОПЛА ПРЕДВАРИТЕЛЬНОГО РАСПЫЛЕНИЯ AIRCOAT ACF 3000 PLUS



Арт. № 321xxx

Размер отверстия (дюймы)

Рисунок распыления (мм)*	Размер отверстия (дюймы)								Угол распыления в °
	0.008	0.010	0.012	0.014	0.016	0.018	0.020	0.022	
100	208	210	212	214	216	218			20
145	308	310	312	314	316	318	320		30
195	408	410	412	414	416	418	420	422	40
250	508	510	512	514	516	518			50
300		610	612	614	616	618	620	622	60
Filter	red		red / yellow		yellow	yellow /		white	

* Ширина распыления (мм) при расстоянии припл. 30 см от объекта и давлении 10 МПа (100 бар), с краской из синтетической смолы, 20 DIN секунд

** Измеряется водой при давлении 12 МПа (120 бар)

МАТЕРИАЛЫ AIRCOAT

Только для насадок AirCoat Tips, ACF 3000 и ACF 3000 Plus

	Лаки на водной и растворяющей основе, лакокрасочные материалы, масла, разделители		Лаки из синтетических смол, ПВХ-лаки, 2К лаки		Грунтовки, наполнители
	Наполнители, антикоррозийные краски		Противопожарная защита, антикоррозийные краски		Коррозионная защита

ПИСТОЛЕТ AIRCOAT AC 4500

AC 4500 Professional, вкл. синюю воздушную головку и держатель сопла	236826€
AC 4500 Professional, вкл. зеленую воздушную головку и держатель сопла	236827€
AC 4500 Professional, вкл. красную воздушную головку и держатель сопла	236827€

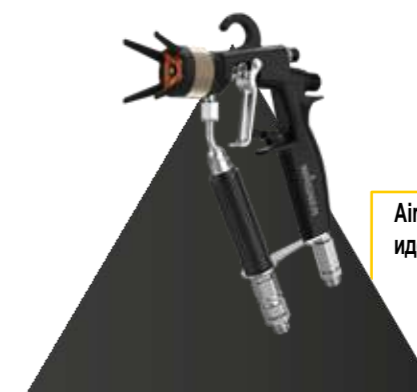

AirCoat AC 4500 для получения идеальных поверхностей.

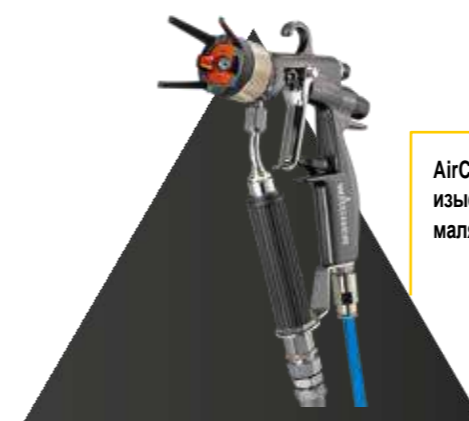

AirCoat AC 4600 для изысканной, комфортной малярной работы.

ПИСТОЛЕТ AIRCOAT AC 4600

AC 4600 Professional, вкл. синюю воздушную головку и держатель	394156
AC 4600 Professional, вкл. зеленую воздушную головку и держатель	394158
AC 4600 Professional, вкл. красную воздушную головку и держатель	394157

АКСЕССУАРЫ ПИСТОЛЕТА AIRCOAT

Синяя воздушная головка, для материалов на водной основе (01)	394911
Красная воздушная головка, для материалов на основе растворителей (02)	394910
Зеленая воздушная головка, для материалов на водной основе и материалов на основе растворителей (03)	394912
Накидная гайка в сборе (04)	394921

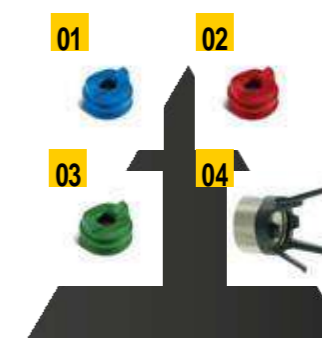

Различные воздушные головки для различного применения

АКСЕССУАРЫ – PLASTCOAT

СМЕСИТЕЛЬ НЕПРЕРЫВНОГО ДЕЙСТВИЯ

PlastMix 15 2348669

PlastGuard для длительной защиты устройства и обеспечения оптимальных условий хранения



Смеситель непрерывного действия для сухих материалов

АКСЕССУАРЫ ДЛЯ PLASTCOAT HP 30

Защита насоса PlastGuard 1 2399959

PlastGuard для длительной защиты насоса 2399960

PlastCoat HP 30 эмульсионный набор 2400684



ОЧИСТКА И ХРАНЕНИЕ

Щетка с ручкой и колпачком 9100095

Бутылочная щетка для очистки внутренней части выпускного устройства и распылительной фурмы 0342329

Чистящий адаптер M27GK 0342241

Чистящая щетка, длиной от 280 до 420 мм 0348959

Чистящий шарик DN6 2402355

Чистящий шарик DN19 342330



Чистящие шарики - для очистки шлангов и предотвращения засорения сопел

ОПОРНЫЙ СТОЛ С ВАЛКОВЫМ ПРЕССОМ

Комплект опорного стола для PC 830 2318389

Комплект опорного стола для PC HP 30 2389048



Стол для сжатия мешков - для удобной обработки поставляемых в мешках материалов

АКСЕССУАРЫ – HVLP / XVLP

РАСПЫЛИТЕЛЬНАЯ НАСАДКА XVLP FINISHCONTROL

Распылительная насадка FineSpray 2321877

Распылительная насадка StandardSpray 2321879

Распылительная насадка WallSpray 2321880



Распылительная насадка FineSpray XVLP – для глазурей и лаков

ПИСТОЛЕТЫ HVLP

Чашка гравитационной подачи, для пистолета FineCoat Split Gun, 600 мл 0524053

Пистолет FineCoat Split Gun; всасывающий стакан; 1000 мл 0524028

Пистолет FineCoat Pistole, напорный стакан 1 л, вкл. комплект сопел № 4 0524045

Пистолет HVLP Split – расходный стакан на 600 мл - для окраски деревянных и металлических поверхностей



КОМПЛЕКТ СОПЛА ДЛЯ ПИСТОЛЕТА FINECOAT

Арт.№

Комплект сопла для пистолета FineCoat, 1; Ø 0,5 мм 276155

Комплект сопла для пистолета FineCoat, 2; Ø 0,8 мм 276254

Комплект сопла для пистолета FineCoat, 3; Ø 1,3 мм 276227

Комплект сопла для пистолета FineCoat, 4; Ø 1,8 мм 276228

Комплект сопла для пистолета FineCoat, 5; Ø 2,2 мм 276229

Комплект сопла для пистолета FineCoat, 6; Ø 2,5 мм 276245

Комплект сопла для пистолета FineCoat, 7; Ø 2,7 мм 524211

Комплект сопла – для различных материалов

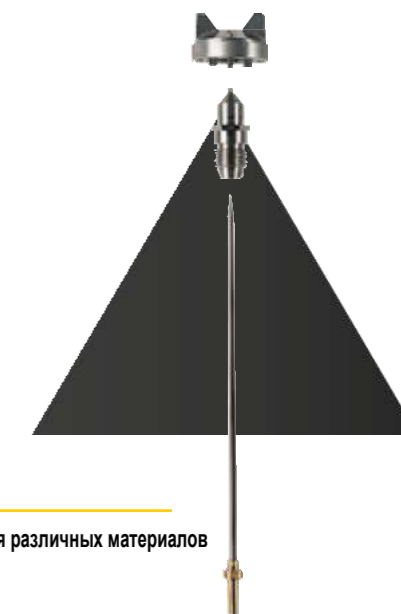

КОМПЛЕКТ СОПЛА ДЛЯ ПИСТОЛЕТА FINECOAT SPLIT

Комплект сопла для пистолета FineCoat Split, № 2, Ø 0,8 мм 0529209

Комплект сопла для пистолета FineCoat Split, № 3, Ø 1,3 мм 0529210

Комплект сопла для пистолета FineCoat Split, № 4, Ø 1,8 мм 0529211

Комплект сопла для пистолета FineCoat Split, № 5, Ø 2,2 мм 0529212

Комплект сопла для пистолета FineCoat Split, № 6, Ø 2,4 мм 0529213

Комплект сопла для пистолета FineCoat Split, № 7, Ø 2,6 мм 0529214

BE UNSTOPPABLE!



BE UNSTOPPABLE!

